



муниципальное бюджетное учреждение «Центр психолого-педагогической, медицинской и социальной помощи «Успех» города Новошахтинска, 346905, Ростовская область,
г. Новошахтинск, ул. 4-я Пятилетка, 16 тел.: 8-(86369) -3-22-55, 3-23-28
e-mail: pms-novoshahat@mail.ru, сайт: pmsnov.ucoz.ru

Рассмотрена:
На МО узких специалистов
МБУ Центр «Успех»
(протокол № 1 от
«27» 08 2018 г.

Принята
на педагогическом совете
МБУ Центр «Успех»
(протокол № 1 от
«28» 08 2018 г.

УТВЕРЖДАЮ:
Директор МБУ Центр «Успех»
Н.Ю.Рекаева
Приказ № 74/3 от «28» 08 2018 г.



**Дополнительная образовательная модифицированная
коррекционно-развивающего логопедическая программа
по коррекции дисграфии обучающихся 2-х классов**

«Учимся учиться»



Составитель:
Сиряк Е.В.
учитель-логопед
высшей квалификационной категории



Новошахтинск, 2018 г.

Содержание

Паспорт дополнительной образовательной программы	3
Пояснительная записка.	7
Тематический план.	23
Список использованной литературы.	26
Содержание программы.	28

Паспорт
дополнительной образовательной программы

Название ДОП	Дополнительная образовательная модифицированная коррекционно-развивающего логопедическая программа по коррекции дисграфии второклассников «Учимся играя»
Сведения о составителе.	Ф.И.О: Сиряк Е.В.
	Место работы: МБУ Центр «Успех»
	Адрес образовательной организации: Ростовская область г. Новошахтинск ул. 4-ая Пятилетка д. 16
	Домашний адрес автора: Ростовская область г. Новошахтинск ул. Зорге д. №41 кв.10.
	Телефон служебный: 8(86369)3-22-55.
	Телефон мобильный: 89525834147. Должность: учитель-логопед.
Нормативно – правовая база	Законом об образовании в Российской Федерации, ФГОС начального образования (утвержден приказом Министерства образования и науки РФ от 06.10.2009 № 373), ФГОС общего образования (утвержден приказом Министерства образования и науки РФ от 17.12.2010 № 1897)
Материально – техническая база	<ul style="list-style-type: none"> • Кабинет, оборудованный детскими столами, стульями, ученической доской . Площадь кабинета не менее 10 кв.м. • Логопедическое зеркало с дополнительным освещением. • Методические пособия (муляжи, игровые пособия, пр.) • Демонстрационный наглядный материал (фото, видео, мультимедийное оборудование, наглядные пособия, реальные образцы) в соответствии с изучаемой темой. <p>Реализация рабочей программы обеспечивается учебно-методическими пособиями: Ястребова А.В., Бессонова Т.П «Инструктивно – методическое письмо о работе учителя – логопеда при общеобразовательной школе».</p> <ul style="list-style-type: none"> • Методическое пособие для работы логопеда в коррекционных классах (Р.И.Лалаева). • Логопедические альбомы (Ткаченко Т.А) • Л.Н.Ефименкова «Коррекция устной и письменной речи учащихся нач.классов»: пособие для логопеда/М.:Гумантар.изд.центр ВЛАДОС,2004
Год разработки.	2018
Структура программы	Программа состоит из 68 занятий. Реализация

	<p>программы предусматривает занятия 2 раза в неделю, продолжительность занятий 40 минут</p> <p>Диагностическое блок 3 занятия.</p> <p>Консультативная блок 2 занятия.</p> <p>Коррекционно-развивающий блок 63 занятий.</p>
Направленность	Коррекционно-развивающее
Направление	<p>Программа направлена на предупреждение нарушений письменной речи у учащихся 1-го класса.</p> <ol style="list-style-type: none"> 1. Развитие звуковой стороны речи. 2. Развитие лексического запаса и грамматического строя речи. 3. Формирование связной речи. 4. Развитие и совершенствование психологических предпосылок к обучению. 5. Формирование полноценных учебных умений. 6. Развитие и совершенствование коммуникативной готовности к обучению. 7. Формирование коммуникативных умений и навыков, адекватных ситуации учебной деятельности.
Возраст учащихся	Участниками программы были дети 2-ых классов, имеющие диагноз «ФФНР; дисграфия»
Срок реализации	8 месяцев.
Этапы реализации	<p>Диагностика на входе.</p> <p>Коррекционно-развивающие занятия по коррекции звукопроизношения.</p> <p>Консультации для родителей.</p> <p>Диагностика по завершению.</p>
Новизна.	<p>Недостаток программ и тематического планирования по коррекции различных форм дисграфий на базе ППМС Центров явился предпосылкой для появления настоящей программы. Данная коррекционно-развивающая логопедическая программа разработана применительно к условиям работы на базе ППМС центра.</p> <p>Программа составлена в соответствии с государственными стандартами обучения чтению и русскому языку в начальной школе, структурой речевого дефекта и отражают современные подходы к коррекции нарушений письменной речи.</p>
Актуальность	<p>В последнее время стал очевиден факт снижения речевого развития детей, поступающих в школу. В педагогической практике часто приходится сталкиваться с детьми, у которых есть ошибки в звукопроизношении, недостаточно сформирован фонематический слух, бедный словарный запас. Всё это приводит к стойким ошибкам при письме. Эти дети требуют особого внимания и специальной коррекционной работы. Учащиеся с нарушениями устной и письменной речи</p>

	<p>относятся к группе детей с ограниченными возможностями здоровья. Законом об образовании в Российской Федерации, ФГОС начального образования (утвержден приказом Министерства образования и науки РФ от 06.10.2009 № 373), ФГОС общего образования (утвержден приказом Министерства образования и науки РФ от 17.12.2010 № 1897) предусмотрено создание специальных условий обучения детей с ограниченными возможностями здоровья. К специальным условиям относятся «... проведение групповых и индивидуальных коррекционных занятий, другие условия, без которых невозможно или затруднено освоение образовательных программ обучающимися с ОВЗ...» (Закон об образовании в РФ, ст. 79.3.)</p>
Цель	<p>Коррекция нарушений устной и письменной речи и комплексная подготовка детей, имеющих трудности в обучении, к овладению школьно-значимыми универсальными учебными действиями по русскому языку и чтению.</p>
Ожидаемые результаты	<p>Решая задачу программы:</p> <p>1. Развитие связной речи, фонематического восприятия, пространственного ориентирования, артикуляционной моторики, речевого дыхания у младших школьников с нарушением письма.</p> <p>Формируются следующие личностные умения и навыки:</p> <ul style="list-style-type: none"> - способность характеризовать собственные знания по предмету, формулировать вопросы, устанавливать пути решения лингвистических задач. - наличие познавательного интереса к обучению; - возникновение интереса к учебному материалу; - овладение начальными навыками адаптации в динамично изменяющемся и развивающемся мире; - принятие и освоение социальной роли обучающегося, развитие мотивов учебной деятельности. <p>Решая задачу программы:</p> <p>1. Закрепление умения самостоятельно писать слуховые и зрительные диктанты с использованием оппозиционных звуков, припоминания литературных произведений, герои которых «присутствуют» на занятии.</p> <p>Позволяют сформировать межпредметные умения и навыки:</p> <ul style="list-style-type: none"> - способность анализировать учебную ситуацию с точки зрения языковых характеристик; - устанавливать количественные и пространственные

	<p>отношения объектов окружающего мира;</p> <ul style="list-style-type: none"> - владение логическими действиями сравнения, анализа, синтеза, обобщения, классификации; - овладение базовыми предметными и межпредметными понятиями, отражающими существенные связи и отношения между объектами и процессами. - овладение социальнобытовыми умениями, используемыми в повседневной жизни. <p>Решая задачи программы:</p> <ol style="list-style-type: none"> 1. Формирование умения уточнять и сопоставлять звуки в произносительном плане с опорой на слуховое и зрительное восприятие, а также на тактильные и кинестетические ощущения 2. Формирование умение различать на слух, в произношении и на письме смешиваемые звуки. <p>Позволяют сформировать следующие предметные умения и навыки</p> <ul style="list-style-type: none"> - владение навыками звукобуквенного анализа и синтеза; - отсутствие дефектов звукопроизношения и умение различать правильное и неправильное произнесение звука; - овладение основными лексико-грамматическими конструкциями; - умение правильно воспроизводить различной сложности звуко-слоговую структуру слов как изолированных, так и в условиях контекста; - умение правильно осуществлять членение речевого потока посредством пауз, логического ударения, интонационной интенсивности; - сформированность языковых операций, необходимых для овладения чтением и письмом;
Формы занятий	Программа предполагает ведение группы с учащимися 2-ых классов по ведущему диагнозу.
Режим занятий	Групповые занятия по 40 минут 2 раза в неделю.
Формы подведения итогов реализации	Диагностика по окончанию реализации программы Анализ эффективности реализации программы.

**Дополнительная образовательная модифицированная коррекционно-развивающего
логопедическая программа по коррекции дисграфии у обучающихся 2-ого класса
«Учимся играя».**

Пояснительная записка.

С момента перехода школы на ФГОС с 2011 года, возникла потребность в пересмотре логопедической работы.

Федеральный государственный образовательный стандарт начального образования определяет систему новых требований к структуре, результатам, условиям реализации основной образовательной программы.

Большое внимание в новом Стандарте уделяется формированию коммуникативных действий, которые необходимы для общения ребёнка в школе, дома, со сверстниками.

В связи с этим огромную важность в непрерывном образовании личности приобретают вопросы своевременного выявления детей с нарушениями речи, установление причин этих нарушений и разработка системы их коррекции.

Необходимость введения курса заключается в следующем. В последнее время стал очевиден факт снижения речевого развития детей, поступающих в школу. В педагогической практике часто приходится сталкиваться с детьми, у которых есть ошибки в звукопроизношении, недостаточно сформирован фонематический слух, бедный словарный запас. Всё это приводит к стойким ошибкам при письме. Эти дети требуют особого внимания и специальной коррекционной работы.

Недостаток программ и тематического планирования по коррекции различных форм дисграфий на базе ППМС Центров явился предпосылкой для появления настоящей программы.

Данная коррекционно-развивающая логопедическая программа разработана применительно к условиям работы на базе ППМС центра. Весь материал, представленный в плане, рассчитан на один год обучения с учетом возрастных особенностей учеников и требований общеобразовательной программы начальной школы.

Актуальность коррекции нарушений письменной речи обусловлена высокой распространенностью их у младших школьников. По данным А.Н. Корнева и других авторов среди учеников начальных классов массового обучения дисграфия выявляется у 6-7 % детей. понятий, при обучении пониманию текстов.

В настоящее время проблемы эффективности обучения детей грамоте и путей оптимизации восстановительного обучения детей с аномальным развитием продолжают быть актуальными и находятся в центре внимания различных областей научного знания - психологии и нейропсихологии, дефектологии и логопедии и др.

Программа составлена в соответствии с государственными стандартами обучения чтению и русскому языку в начальной школе, структурой речевого дефекта и отражают современные подходы к коррекции нарушений письменной речи.

Цель программы: формирование фонематического восприятия, развитие внимания и памяти учащихся, повышение общей успеваемости, а значит, и успешное становление личности.

Задачи:

1. Развитие связной речи, фонематического восприятия, пространственного ориентирования, артикуляционной моторики, речевого дыхания у младших школьников с нарушением письма.
2. Формирование умения уточнять и сопоставлять звуки в произносительном плане с опорой на слуховое и зрительное восприятие, а также на тактильные и кинестетические ощущения.
3. Формирование умения различать на слух, в произношении и на письме смешиваемые звуки.
4. Закрепление умения самостоятельно писать слуховые и зрительные диктанты с использованием оппозиционных звуков, припоминания литературных произведений, герои которых «присутствуют» на занятии.

Адресная группа: на групповые занятия зачисляются обучающиеся 2-ых классов, имеющие стойкие нарушения письменной речи с диагнозом «ФФНР, дисграфия» (фонетико-фонематическое нарушение речи) испытывающие трудности при усвоении программы начального обучения общеобразовательной школы вследствие недостаточной сформированности речевой функции и психологических предпосылок к овладению полноценной учебной деятельностью.

Возрастной и количественный состав, условия проведения занятий.

Программа предполагает ведение группы с учащимися 2-ых классов по ведущему диагнозу.

На занятия зачисляются обучающиеся с фонетико-фонематическим недоразвитием речи (ФФНР), испытывающие затруднения при овладении устной и письменной речью с интеллектном – норма или задержкой психического развития (ЗПР).

Из выявленных обучающихся с ЗПР, имеющих речевую патологию, могут быть скомплектованы группы из 3-4 или 2-3 человек с фонетико-фонематическим недоразвитием речи (ФФНР) или с общим недоразвитием речи (ОНР).

Занятия проводятся в строго отведенные часы, (в свободное от занятий в школе время) согласованные с администрацией Центра сопровождения и родителями детей. Родителям рекомендуется присутствовать на занятиях логопеда, чтобы они могли оказать помощь ребенку, исходя из рекомендаций логопеда, при выполнении домашних заданий по русскому языку, чтению. Специфика коррекционной работы в Центре сопровождения (прохождение программы ограничено во времени) предполагает самостоятельную работу дома по предложенным логопедом карточкам с целью закрепления пройденного материала.

Формы занятий. Групповые занятия.

Условия проведения занятий.

Групповые занятия проводятся два раза в неделю. Длительность групповых занятий, необходимое для реализации программы 40 минут.

Нормативно-правовые, научно-методологические и методические основания программы.

Программа коррекционно-развивающей работы для детей школьного возраста с общим недоразвитием речи (3 уровень речевого развития) и фонетико-фонематическим недоразвитием речи составлена в соответствии со следующими документами:

- Закона РФ "Об образовании" от 29 декабря 2012 г. N 273-ФЗ
- Федерального государственного образовательного стандарта начального общего образования, а также на основе следующих нормативно-правовых актов:
 - Письма Минобрнауки РФ от 22 января 1998 г. N 20-58-07ин/20-4 "Об учителях-логопедах и педагогах-психологах учреждений образования",
 - Письма Минобрнауки РФ от 27 июня 2003 г. N 28-51-513/16 «Методические рекомендации по психолого-педагогическому сопровождению обучающихся в учебно-воспитательном процессе в условиях модернизации образования»,
 - Письма Министерства образования и науки РФ от 18 апреля 2008 г. N АФ-150/06 "О создании условий для получения образования детьми с ограниченными возможностями здоровья и детьми-инвалидами",
 - Инструктивного письма Министерства образования РФ от 14.12.2000 г. № 2 «Об организации работы логопедического пункта общеобразовательного учреждения»,
 - Ястребова А.В., Бессонова Т.П. Инструктивно - методическое письмо о работе учителя-логопеда при общеобразовательной школе». – М.: «Когито – Центр», 1996 г. подготовленное Министерством образования РФ от 14 декабря 2000г. №2
 - Об основных гарантиях прав ребенка в Российской Федерации (от 24 июля 1998 г. N 124-ФЗ) Малофеев Н.Н., Никольская О.С., Кукушкина О.И., Гончарова Е.Л. Единая концепция специального федерального государственного стандарта для детей с ограниченными возможностями здоровья: основные положения // Дефектология. — 2010. — №1.
- Уставом МБУ Центр «Успех»,
- Положением о работе МБУ Центр «Успех» города Новошахтинска.
- Должностная инструкция учителя-логопеда.

Методические основания программы

Программа составлена в соответствии с государственными стандартами обучения чтению и русскому языку в начальной школе, структурой речевого дефекта и отражают современные подходы к коррекции нарушений письменной речи.0

Тематическое планирование составлено с учетом структуры речевого нарушения, особенностей интеллектуального развития и программ:

- 1.Коррекционно-развивающее обучение (начальные классы). М.: Дрофа, 2000;
- 2.Программы подготовительного и 1—4 классов коррекционных образовательных учреждений восьмого вида. М.: Просвещение, 1999;
- 3.Программы специальных (коррекционных) общеобразовательных учреждений восьмого вида. 5—9 классы. Сборник 1. М.: Владос, 2000.

При составлении планирования использованы системы коррекционной работы, предложенные авторами И. Н. Садовниковой (1998), Л. Н. Ефименковой (2000), А. Н. Корневым (1995), Р. И. Лалаевой (1998), С. Н. Костроминой, Л. Г. Нагаевой (1999), Д. Г. Шумаевой (1997), Л. Г. Парамоновой (1999), Н.В Ястребовой (1997).

Научно-методологические принципы основания программы:

Логопедическая программа опирается на специальные принципы:

- **Этиопатогенетический принцип.** При устранении речевых нарушений необходимо учитывать совокупность этиологических факторов, обуславливающих их возникновение. Это внешние, внутренние, биологические и социально-психологические факторы.
- **Принцип системного подхода.** Предполагает необходимость учета в логопедической работе структуры дефекта, определения ведущего нарушения, соотношения первичных и вторичных симптомов
- **Принцип учёта структуры речевого нарушения.** Расстройства речи в большинстве случаев представляют собой синдром, в структуре которого выделяются сложные и неоднозначные связи между речевыми и неречевыми симптомами
- **Принцип комплексности.** Поскольку большинство нарушений представляет собой совокупность речевых и неречевых симптомов, следовательно необходимо комплексное психолого-медико-педагогическое воздействие оно очень важно при устранении всех сложных речевых расстройств, но особо значимым оно является при устранении дизартрии, заикания, алалии и афазии.
- **Принцип дифференцированного подхода.** Система логопедической работы по устранению различных форм нарушений речи носит дифференцированный характер с учетом множества определяющих его факторов. Дифференцированный подход осуществляется на основе учета этиологии, механизмов, симптоматики нарушения, структуры речевого дефекта, возрастных и индивидуальных особенностей ребенка. В процессе коррекции нарушения речи учитываются общие и специфические закономерности развития аномальных детей
- **В процессе логопедического воздействия необходимо учитывать уровень развития речи, познавательной деятельности, особенности сенсорной сферы и моторики ребенка.**
- **Принцип поэтапности.** Логопедическое воздействие представляет собой целенаправленный, сложно организованный процесс, в котором выделяются различные этапы. Каждый из них характеризуется своими целями, задачами, методами и приемами коррекции. Последовательно формируются предпосылки для перехода от одного этапа к другому. Например, работа по устранению дислалии включает следующие этапы: постановка, автоматизация, дифференциация звуков.
- **Принцип развития.** Во время логопедического воздействия нельзя забывать о развитии личности
- **Онтогенетический принцип.** Логопедическое воздействие строится с учетом закономерностей и последовательности формирования различных форм и функций речи
- **Формирование правильных речевых навыков, форм и функций речи** осуществляется и в онтогенезе, от простых к сложным, от конкретных к более абстрактным, от продуктивных форм к непродуктивным, от ситуативной речи к контекстной, от усвоения семантических отношений к усвоению формальных признаков речевых языковых единиц.
- **Принцип учёта личностных особенностей.** Большое место в логопедической работе занимает коррекция и воспитание личности в целом, учитываются особенности

формирования личности у детей с различными формами речевых расстройств, а также возрастные особенности.

- Особое значение имеет учет личностных особенностей при коррекции расстройства речевой деятельности, связанных с нарушением головного мозга алалия, афазия, заикание, дизартрия. В этом случае в симптоматике нарушения отмечаются выраженные особенности формирования личности, которые носят как первичный характер, обусловленный органическим поражением мозга, так и характер вторичных наслоений.

- Воздействие на ребенка с речевым нарушением связывается с нормализацией социальных контактов с окружающими людьми.

- Принцип деятельностного подхода. Коррекция нарушений речи проводится с учетом ведущей деятельности. У детей школьного возраста она осуществляется в процессе учебной деятельности, которая становится средством развития аналитико-синтетической деятельности, моторики, сенсорной сферы, обогащения словаря, усвоения языковых закономерностей, формирования личности ребенка.

- В школьном возрасте ведущей деятельности является учеба, которая становится основой коррекционно-логопедической работы при устранении нарушений речи у детей этого возраста.

- Принцип использования обходного пути. В процессе преодоления алалии, афазии большое значение имеет создание новых функциональных систем на базе сохранных звеньев.

- В логопедической работе при нарушении слуховой дифференциации осуществляется опора на сохранные звенья.

- Принцип формирования речевых навыков в условиях естественного речевого общения. Для закрепления правильных речевых навыков в условиях естественного речевого общения необходима тесная связь в работе логопеда, учителя, воспитателя, семьи. Логопед информирует педагогов, родителей о характере речевого нарушения у ребенка, о задачах, методах и приемах работы на данном этапе коррекции, добивается закрепления правильных речевых навыков не только в логопедическом кабинете, но и на уроках, во внеклассное время под контролем педагогов и родителей.

Основные методы и технологии, используемые в программе.

1. Игровые - это методы, которые в игровой форме воссоздают ситуации, направленные на усвоение норм и правил поведения в обществе, способствуют формированию социального опыта, совершенствуют навыки самоуправления поведением.

2. Наглядно – демонстрационные - основан на наглядном предъявлении обучающимся динамичных изображений (в отличие от метода иллюстраций, при использовании которого наглядность статична): сюжетов, событий и явлений в целом, в том числе научных процессов, действия систем и механизмов, а также отдельных предметов – с целью их изучения, детального рассмотрения и обсуждения.

3. Словесные - в процессе применения которых преподаватель посредством слова, обращенного к учащимся, объясняет, закрепляет, активизирует в речи учебный материал.

Методы организации и осуществления учебно-познавательной деятельности:

1. Практические - то целенаправленная деятельность учителя и ученика, направленная на достижение конкретной цели обучения
2. Индуктивные- это метод обучения, обеспечивающий переход от единичного к общему в познавательном процессе.
3. Дедуктивные. - это метод обучения, обеспечивающий переход от общего к единичному в познавательном процессе.
4. Репродуктивные - способ организации деятельности учащихся по неоднократному воспроизведению сообщенных им знаний и показанных способов действий
5. Проблемно-поисковые - развития навыков творческой учебно-познавательной деятельности, они способствуют более осмысленному и самостоятельному овладению знаниями
6. Самостоятельная работа, которая выполняется без непосредственного участия учителя, но по его заданию в специально предоставленное для этого время; при этом учащиеся сознательно стремятся достигнуть поставленной в задании цели, проявляя свои усилия и выражая в той или иной форме результаты своих умственных и физических (или тех и других вместе) действий.

Методы стимулирования и мотивации учебно-познавательной деятельности:

1. Стимулирование и мотивация интереса к учению - дифференцированная помощь школьнику в выполнении учебных заданий одной и той же сложности.
2. Стимулирование долга и ответственности в учении - разъяснить роль науки как непосредственной производительной силы в современном обществе, несмотря на кризис в науке и производстве. Это может быть показ ученикам на убедительных примерах того, что при росте кругозора создаются возможности для широкого проявления рационализации и изобретательства, для автоматизации произв..

Методы контроля и самоконтроля за эффективностью учебно-познавательной деятельности:

1. Устного контроля и самоконтроля - беседа, рассказ учащегося, чтение им книг, чертежа, карты, технической или технологической документации, сообщения о проделанных опытах, наблюдениях на географической площадке.
2. Письменного контроля и самоконтроля - предполагает выполнение письменных заданий (упражнений, контрольных работ, сочинений, отчетов и т. д.). Письменный контроль позволяет проверять знания всех обучаемых одновременно, но требует больших временных затрат на проверку письменных заданий.
3. Практического контроля и самоконтроля. выявление умений учащихся применять теоретические знания в практической деятельности. К проверочным заданиям практического характера относятся задания, требующие проведения опытов, трудовых операций, разнообразных наблюдений и т. п. С помощью этих методов проверяется не просто умение что-то делать, но умение связать теорию с практикой.

Педагогические технологии:

1. Дифференцированное обучение - это организация учебного процесса, при которой учитываются индивидуально-психологические особенности личности, формируются группы учащихся с различающимся содержанием образования, методами обучения.

2. Операционно-предметная система обучения - система обучения, сущность которой составляет изучение трудовых операций в процессе изготовления изделий возрастающей сложности. Ценность данной системы обучения заключается в том, что учащиеся видят результаты своего труда при изготовлении предмета.

3. Моторно-тренировочная система - делении трудового процесса на составные части — трудовые приемы, выполняемые в системе упражнений.

4. Операционно-комплексная система – это содержание и структура производственного обучения, отраженные в соответствующих программах, а также последовательность усвоения знаний умений и навыков.

5. Технологии коммуникативного обучения на основе схемных и знаковых моделей учебного материала.

6. В процессе обучения используются ИКТ, проектные технологии

7. Диагностический инструментарий

Диагностический инструментарий.

Мониторинг качества коррекционной работы

Используется тестовая методика диагностики устной речи младших школьников по Т.А Фотековой.

Полный вариант методики обследования речи младших школьников

Структура методики

Речевые пробы и система их оценки

Серия I. Исследование сенсомоторного уровня речи

Серия II. Исследование навыков языкового анализа

Серия III. Исследование грамматического строя речи

Серия IV. Исследование словаря и навыков «новообразования»

Серия V. Исследование понимания логико-грамматических отношений

Серия VI. Исследование связной речи

Сокращенный вариант методики для экспресс диагностики младших школьников

Структура методики

Речевые пробы и система их оценки

Серия I. Исследование сенсомоторного уровня речи

Серия II. Исследование грамматического строя речи

Серия III. Исследование словаря и навыков словообразования

Серия IV. Исследование связной речи

Перечень диагностического инструментария

О.Е.Грибова, Т.П.Бессонова. Дидактический материал по обследованию речи детей. - М.: АРКТИ, 1996. О.Е. Грибова Технология организации логопедического обследования.-М.: АИРИС ПРЕСС,2007 О.Б.Иншакова. Альбом для логопеда. - М: Владос, 1998.

С.Д.Забрамная. Наглядный материал для психолого-педагогического обследования детей в медико-педагогических комиссиях. - М.: Просвещение» 1985.

Т. А. Фотекова Тестовая методика диагностики устной речи младших школьников.- М.: АИРИС ПРЕСС,2007г.

Принципы отбора содержания его организации и реализации программы.

Цели и задачи программы достижимы при условии органического сочетания обучения с воспитанием; развивающего характера обучения, который предполагает активное использование метода моделирующих действий, эмоционально-деятельностный подход и совместной деятельности учителя-логопеда и детей, практическую направленность занятий и их привлекательность для школьников, всесторонний учет возрастных и психофизиологических особенностей детей, преемственность содержания логопедической программы с примерной программой по русскому языку для начальной школы.

Критерии ограничения и противопоказания на участие в освоении программы.

В группу не могут быть зачислены дети с умственной отсталостью и с тяжёлыми нарушениями речи (нарушения строения и подвижности артикуляционного аппарата при стертой дизартрии, ринолалии, заикании, а также с диагнозом алексия и аграфия), так как дети данных категорий не могут освоить содержание программы, исходя из своих физиологических и психических особенностей.

Сроки и этапы реализации программы.

Программа состоит из 68 занятий. Реализация программы предусматривает занятия от 2-х раз в неделю, продолжительность занятий 40 минут. Частота проведения индивидуальных занятий определяется характером и степенью выраженности речевого нарушения, возрастом и индивидуальными психофизическими особенностями детей.

№ п/п	Этапы	Количество встреч	Время	Сроки	Ответственный
1	Диагностическое обследование	2 встречи	30 минут каждая	Первые две встречи сопровождения.	Учитель -логопед
2	Коррекционно-развивающий	63 занятия	40 минут каждая	8 месяцев	Учитель -логопед
3	Консультирование родителей	2 встречи	30 минут каждая	В начале и по окончании сопровождения.	Учитель -логопед
4	Итоговое диагностическое обследование	1 встреча	30 минут	Последняя неделя сопровождения	Учитель -логопед
	Всего на полную реализацию программы	68	2 670 мин. (44 ,5 ч)	9 месяцев	

Этапы работы:

Рабочая программа состоит из трех этапов коррекционно-развивающей работы. Несмотря на поэтапное планирование коррекции, работа строится интегрированно, охватывая все этапы одновременно, но отдавая преобладающую роль решению задачи

текущего этапа коррекционной работы. Например, в процессе решения основной задачи 1, 2 этапов - упорядочения фонетико-фонематической стороны речи - начинают закладываться предпосылки нормализации лексико-грамматических средств языка и формирования связной речи. И, наоборот, во время прохождения программного материала 3 этапа, основными задачами которого являются развитие лексико-грамматического строя речи и формирование связной речи, закрепляются знания и умения, полученные на этапе развития фонетико-фонематической стороны речи. Формирование фонематических процессов идет одновременно с коррекцией звукопроизношения, т.е. второй период вплетается в первый. На этом этапе работы допустимо подгрупповое занятие разбивать на индивидуальные занятия (например, при постановке звука). Формирование грамматического строя речи идет одновременно с расширением лексического запаса.

Количество занятий по каждой теме определяется составом конкретной группы обучающихся, уровнем сформированности у них того или иного речевого компонента. Некоторые темы даются с опережением традиционной программы, создавая тем самым базу для более успешного их усвоения на уроках русского языка и чтения. Другие темы, наоборот, систематизируют и углубляют знания, полученные на уроках.

При подборе речевого материала учитываются возрастные и индивидуальные особенности детей, специфика речевого нарушения данной группы. Работа ведется без применения внепрограммных терминов в чисто практическом плане

Сроки коррекции могут варьироваться в зависимости от ряда факторов: степени выраженности речевого недоразвития, компенсаторных возможностей ребенка, психофизиологических особенностей ребенка, состояния его интеллекта, регулярности посещения ребенком занятий, выполнения домашнего задания и т.д. При различных речевых нарушениях коррекция охватывает разные этапы и периоды работы и имеет разную продолжительность.

I этап – диагностический (Первые две недели сопровождения)

II этап – коррекционный (8 месяцев)

III этап – оценочный (последняя неделя сопровождения)

I этап - Диагностика представляет собой такое обследование речи, которое даёт представление о состоянии речевого развития ребёнка и позволяет учителю – логопеду определить вид речевой патологии, ее форму и степень тяжести речевого дефекта.

Задачи:

- выявление отклонений в развитии устной и письменной форм речи;
- определение структуры речевого дефекта;
- формулировка речевого диагноза;
- планирование коррекционной работы на основе диагностических данных (учёт программных требований по русскому языку)

Актуальность этого направления работы заключается в том, что от своевременной диагностики зависит программа коррекционного воздействия, а в конечном итоге и результативность логопедической работы с детьми.

II этап – коррекционный

Задачи:

- устранение речевых нарушений;
- развитие устной и письменной речи до уровня, на котором ребёнок мог бы успешно обучаться.

Длительность данного этапа коррекционного обучения каждого конкретного ребёнка определяется характером и степенью выраженности речевого нарушения, а также динамикой его коррекции.

Основные задачи коррекционных занятий:

- формирование правильного звукопроизношения, развитие фонематического слуха и восприятия, закрепление навыков произношения слов различной звуко – слоговой структуры;
- развитие навыков звуко –слогового анализа и синтеза;
- формирование лексико — грамматического строя речи;
- совершенствование связной речи;
- предупреждение и исправление недостатков письма и чтения.

III этап – оценочный.

Задачи :

- проведение анализа коррекционной и учебно – воспитательной работы;
- выводы и рекомендации на основе анализа;
- определение перспективы дальнейшей работы.

Структура занятия.

Структура группового занятия.

1. Организационный момент – 2 мин. - введение в тему занятия, создание положительного настроения, пробуждение интереса к познанию новых звуков, а также коррекция психоречевых функций.

2. Артикуляционная гимнастика – 3 мин. - выработка полноценных движений и определенных положений органов артикуляционного аппарата, умение объединять простые движения в сложные, необходимые для правильного произнесения звуков.

3. Пальчиковая гимнастика – 4 мин. Совершенствование мелкой моторики; формирование способности соотносить слово с действием; развитие внимания и памяти (непроизвольной); обучение способам снятия напряжения в кисти, пальцах руки (после рисования, лепки, вырезания и т. д.

4. Основная часть - 26 мин - Исправление стойких ошибок на письме.

5. Итог занятия – 2 мин. - Проанализировать, дать оценку успешности достижения цели и наметить перспективу на будущее.

6. Домашнее задание - 3 мин. - теоретический материал, разъяснение для родителей по выполнению домашних заданий.

Виды коррекционной работы, используемые в программе.

Нарушения письменной речи	Направления коррекционной работы	
Дислексия	Формирование	фонематического

	<p>восприятия;</p> <p>Формирование навыков фонематического анализа и синтеза;</p> <p>Формирование навыков звуко-буквенного, слогового анализа и синтеза;</p> <p>Формирование представлений о различных типах связи(согласовании и управлении в словосочетаниях и предложениях:</p> <p>Развитие пространственно-временной ориентации;</p> <p>Развитие зрительного и слухового восприятия;</p> <p>Развитие связной речи</p>
Дисграфия	<p>Развитие и совершенствование фонематического слуха;</p> <p>Работа над звукопроизношением;</p> <p>Развитие навыков звукового анализа и синтеза;</p> <p>Уточнение значений слов, обогащение словарного запаса, относящихся к различным частям речи;</p> <p>Совершенствование грамматического оформления речи на основе овладения предложениями различных синтаксических конструкций;</p> <p>Совершенствование связной речи, Работа над предложением, как основной речевой единицей.</p>

Педагогические ресурсы, необходимые для эффективной реализации программы.

- *Учитель-логопед должен иметь* высшее логопедическое образование.
- *Учитель-логопед должен знать:*
 - Конституцию РФ, законы РФ, решения правительства РФ и местных органов управления образованием по вопросам образования;
 - Конвенцию о правах ребенка;
 - Возрастную и специальную педагогику и психологию;
 - Анатомо-физиологические и клинические основы дефектологии;
 - Методы и приемы предупреждения и исправления отклонений в развитии детей;
 - Нормативные и методические документы по вопросам профессиональной и практической деятельности;
 - Программно-методическую литературу по работе с детьми, имеющими отклонения в развитии;
 - Новейшие достижения дефектологической науки;
 - Правила и нормы охраны труда, техники безопасности и противопожарной защиты.

Учитель - логопед должен уметь:

- разрабатывать оптимальную педагогическую стратегию, проектировать способы обучения и воспитания каждого ребенка с речевыми недостатками;
- диагностировать и фиксировать состояние речевого развития детей и соответствующую динамику;
- проводить учебно-воспитательную, коррекционную работу с детьми, имеющими речевые недостатки, эффективно применять профессиональные знания в практической деятельности;
- обеспечивать благоприятные условия для продуктивного усвоения детьми соответствующих специальных программ с учетом вида речевого нарушения, возрастных, индивидуальных психофизических особенностей детей;
- вести соответствующую психолого-педагогическую и статистическую документацию;
- использовать принципы педагогической этики, уважать достоинство детскую, защищать детей от любых форм физического или психического насилия;
- постоянно поддерживать связи с родителями, оказывать им консультативную помощь по вопросам образования и психофизического развития детей;
- систематически повышать профессиональный уровень и педагогическое мастерство;
- обладать культурой общения, соответствующими способами и формами

К организаторским умениям учителя-логопеда относятся следующие:

- организованность,
- инициативность,
- самостоятельность,
- ответственность,
- мобильность и адекватность при принятии и реализации решений в профессиональной деятельности,
- умение организовать игровую и познавательную деятельность детей нарушениями речи,
- умение координировать усилия специалистов при осуществлении комплексной коррекции нарушений речи у детей и взрослых.

К коммуникативным умениям учителя-логопеда следует отнести следующие базовые умения как синтез общепсихологических, социально-психологических и специально-профессиональных качеств личности:

- Умения межличностной коммуникации: интерес к людям и к работе с ними; наличие потребности и умения общаться; умение адекватно пользоваться вербальными и невербальными средствами общения; умение организовывать и поддерживать диалог; умение использовать в общении нормы речевого этикета в соответствии с конкретной коммуникативной ситуацией; умение активно слушать и др.

- Перцептивные умения (восприятия и понимания друг друга): умение быстро и правильно ориентироваться в коммуникативной ситуации, в меняющихся условиях общения; умение управлять своим восприятием; умение понимать эмоциональное состояние, оценивать и прогнозировать эмоционально-психологические реакции партнеров по общению; умение понять внутреннее состояние, особенности личности ребенка или подростка с нарушением речи.

- Умения межличностного взаимодействия: умение занимать адекватную ролевую позицию; умение воздействовать на уровне диалога, полилога, межгруппового диалога и т. д.; умение ощущать и поддерживать обратную связь в общении; умение строить

конструктивные взаимоотношения с детьми, коллегами, родителями, администрацией; умение конструктивно разрешать конфликты и др.

Материально-техническая база

Программа может быть успешно реализована при наличии следующих материалов и оборудования:

- Кабинет, оборудованный детскими столами, стульями, ученической доской .
Площадь кабинета не менее 10 кв.м.
- Логопедическое зеркало с дополнительным освещением.
- Методические пособия (муляжи, игровые пособия, пр.)
- Демонстрационный наглядный материал (фото, видео, мультимедийное оборудование, наглядные пособия, реальные образцы) в соответствии с изучаемой темой.

Сфера ответственности, основные права и обязанности участников программы.

Гарантии прав участников программы, описание сфер ответственности , основных прав и обязанностей участников программы утверждены локальным актом МБУ Центр «Успех»(приказ №74/3 от28.08.18)

Ожидаемые результаты:

Решая задачу программы:

2. Развитие связной речи, фонематического восприятия, пространственного ориентирования, артикуляционной моторики, речевого дыхания у младших школьников с нарушением письма.

Формируются следующие личностные умения и навыки:

- способность характеризовать собственные знания по предмету, формулировать вопросы, устанавливать пути решения лингвистических задач.
- наличие познавательного интереса к обучению;
- возникновение интереса к учебному материалу;
- овладение начальными навыками адаптации в динамично изменяющемся и развивающемся мире;
- принятие и освоение социальной роли обучающегося, развитие мотивов учебной деятельности.

Решая задачу программы:

2. Закрепление умения самостоятельно писать слуховые и зрительные диктанты с использованием оппозиционных звуков, припоминания литературных произведений, герои которых «присутствуют» на занятии.

Позволяют сформировать межпредметные умения и навыки:

- способность анализировать учебную ситуацию с точки зрения языковых характеристик;
- устанавливать количественные и пространственные отношения объектов окружающего мира;
- владение логическими действиями сравнения, анализа, синтеза, обобщения, классификации;
- овладение базовыми предметными и межпредметными понятиями, отражающими существенные связи и отношения между объектами и процессами.
- овладение социальнобытовыми умениями, используемыми в повседневной жизни.

Решая задачи программы:

3. Формирование умения уточнять и сопоставлять звуки в произносительном плане с опорой на слуховое и зрительное восприятие, а также на тактильные и кинестетические ощущения

4. Формирование умения различать на слух, в произношении и на письме смешиваемые звуки.

Позволяют сформировать следующие предметные умения и навыки

- владение навыками звукобуквенного анализа и синтеза;
- отсутствие дефектов звукопроизношения и умение различать правильное и неправильное произнесение звука;
- овладение основными лексико-грамматическими конструкциями;
- умение правильно воспроизводить различной сложности звуко-слоговую структуру слов как изолированных, так и в условиях контекста;1
- умение правильно осуществлять членение речевого потока посредством пауз, логического ударения, интонационной интенсивности;
- сформированность языковых операций, необходимых для овладения чтением и письмом;

Критерии оценки достижения планируемых результатов.

При итоговом оценивании результатов освоения данной программы учитывается сформированность умений выполнения учебно-практических и учебно-познавательных задач в области Логопедии.. Итоговая оценка результатов освоения данной программы включает две составляющие: результаты промежуточной диагностики обучающихся, отражающие динамику их индивидуальных образовательных достижений и результаты итоговой диагностики ученика, характеризующие уровень достижения планируемых результатов освоения данной программы.

Коррекционная работа оценивается по четырёхбалльной системе по следующим критериям:

1.Уровень звукового анализа и синтеза.

1балл – Определяет количество слов в предложении.

2балла - – Определяет количество слогов в слове.

3балла - – Определяет количество звуков в слове.

4балла – Определяет место звука по отношению к другим звукам слова

2.Словарный запас.

1балл – Активный словарь ограничен бытовым уровнем.

2балла – Владеет простыми обобщающими понятиями, в речи в основном использует существительные и глаголы.

3балла – Использует все части речи; использует простые предлоги, в употреблении сложных допускает ошибки; пользуется антонимами; при подборе синонимов испытывает затруднения.

4балла - Активный словарь близок к возрастной норме.

3.Грамматический строй речи

1балл - Речь резко аграмматична

2балла - Допускает большое количество ошибок при словоизменении и словообразовании

3балла - Допускает незначительное количество ошибок при словообразовании и словоизменении

4балла - Грамматический строй близок к возрастной норме.

4.Связная речь.

1балл - Фразовая речь резко аграмматична

2балла -Испытывает значительные затруднения при составлении рассказа-описания, пользуется вопросно-ответной формой

3балла - При составлении рассказа использует не более 2-3 предложений; не пользуется планом при составлении рассказа; при описании использует не более двух признаков

4балла - Умеет построить рассказ, пользуясь простыми распространенными предложениями и предложениями сложной синтаксической конструкции.

5.Грамотность письма.

1 балл–наличие всех видов ошибок.(фонетические замены, нарушение слоговой структуры, грамматические, орфографические, графические ошибки)

2 балла - наличие грамматических ошибок.

3 балла - наличие орфографических ошибок.

4 балла – наличие не стойких дисграфических ошибок.

20 баллов – высокий уровень развития устной речи;

От 15 до 19 баллов – устная речь в пределах возрастной нормы;

Ниже 15 баллов устная речь ниже возрастной нормы.

Таблица 1. 1 – первичная диагностика. 2 – итоговая диагностика

№ п / п	Ф.И.ребёнка	Статус Программа	Звуковой анализ и синтез.		Словарный запас.		Грамотность письма		Грамматический строй речи		Связная речь.		Кол-во баллов до реализации программы и после	
			1	2	1	2	1	2	1	2	1	2	до	после
	ИТОГО													
	% обученности													
	До реализации программы													
	После реализации программы													
	Увеличилось на:													

Инструментарий для оценивания результатов освоения программы включает:

- задания проверочных работ (тесты);
- слоговой структуры и сформированности лексико-грамматических категорий по методике Т.А. Фотековой;

- обследование письменной речи по методике О.Б. Иншаковой
- обследование техники чтения по методике А.Н.Корневу.

Система организации контроля за реализацией программы.

Зачисление и отчисление решается на заседании ПМПк Центра сопровождения детей.

Контроль за реализацией программы осуществляет учитель-логопед, который проводит занятия, наблюдает и отслеживает динамику изменений,

По завершении занятий учитель-логопед составляет итоговый отчет (эффективность реализации), в котором отражает качественные и количественные результаты реализации программы, выявляет проблемы и определяет перспективный план работы для вероятной модификации программы исходя из особенностей детей.

Программа рассчитана на проведение 2-х занятий в неделю по 40 минут (всего 63 занятия в год), предусматривает текущую форму контроля освоения обучающимися содержания. Предполагается групповая форма организации деятельности обучающихся. Диагностика проводится два раза в год: вводная — в сентябре, итоговая — в мае.

Цель и результаты не должны быть слишком отдалены во времени от начала выполнения задания. Они должны быть значимы для учащихся, поэтому при организации коррекционного воздействия необходима дополнительная стимуляция. С этой целью можно использовать систему условной качественно-количественной оценки достижений ребенка. Хорошо зарекомендовала себя система поощрения за каждый правильный ответ «жетонами».

Учитывая, что у учащихся 2-ых классов, имеющих нарушения чтения и письма, обусловленные фонетико-фонематическим недоразвитием речи обычно остаются ещё и недостаточно сформированными некоторые неречевые процессы. Поэтому на протяжении всего курса коррекции в занятия включаются задания, направленные на формирование навыков организации учебной работы, развитие наблюдательности к языковым явлениям, развитие слухового внимания и памяти, самоконтроля, контрольных действий, способности к переключению.

Тематический план.

№ п/п	Содержание программы	всего часов	в том числе		форма контроля
			теоретических	практических	
	Звуки и буквы	57			
	Звукослоговой анализ и синтез. Ударение.	8			
1.	Гласные звуки. Дифференциация гласных и согласных звуков	40 мин	7	33	Наблюдение, рефлексия.
2.	Звукобуквенный анализ и синтез слова	40 мин	7	33	Наблюдение, рефлексия.
3-4	Слогообразующая роль гласных. Деление слов на слоги	40 мин каждое	7	33	Наблюдение, рефлексия.
5.	Слоговой анализ и синтез	40 мин	7	33	Наблюдение, рефлексия.
6 -7.	Ударение. Смысло-различительная роль ударения	40 мин каждое	7	33	Наблюдение, рефлексия.
8.	Проверочная работа	40 мин	7	33	Наблюдение, рефлексия.
	Гласные 2-го ряда. Твердые и мягкие согласные	11			
9.	Обозначение мягкости согласных гласными 2-го ряда	40 мин	7	33	Наблюдение, рефлексия.
10-11.	Обозначение мягкости согласных буквой [ь] в конце, в середине слова	40 мин каждое	7	33	Наблюдение, рефлексия.
12 – 13.	Разделительный [ь]	40 мин каждое	7	33	Наблюдение, рефлексия.
14.	Дифференциация [а]—[я]	40 мин	7	33	Наблюдение, рефлексия.
15.	Дифференциация [у]—[ю]	40 мин	7	33	Наблюдение, рефлексия.
16.	Дифференциация [о]—[ё]	40 мин	7	33	Наблюдение, рефлексия.
17.	Дифференциация гласных [ы]-(и)	40 мин	7	33	Наблюдение, рефлексия.
18.	Мягкий согласный звук (Й) в конце слов.	40 мин	7	33	Наблюдение, рефлексия.
19.	Проверочная работа	40 мин	7	33	Наблюдение, рефлексия.
	Звонкие и глухие согласные	13			
20-21.	Дифференциация [с]-[з]	40 мин каждое	7	33	Наблюдение, рефлексия.
22-23.	Дифференциация [ш]-[ж]	40 мин каждое	7	33	Наблюдение, рефлексия.
24-25.	Дифференциация [в]-[ф]	40 мин каждое	7	33	Наблюдение, рефлексия.

26-27.	Дифференциация [б]-[п]	40 мин каждое	7	33	Наблюдение, рефлексия.
28-29.	Дифференциация [т] -[д]	40 мин каждое	7	33	Наблюдение, рефлексия.
30-31.	Дифференциация [к] –[г]	40 мин каждое	7	33	Наблюдение, рефлексия.
32.	Проверочная работа	40 мин	7	33	Наблюдение, рефлексия.
Свистящие и шипящие звуки, аффрикаты		15			
33-34.	Дифференциация [с]-[ш]	40 мин каждое	7	33	Наблюдение, рефлексия.
35-36.	Дифференциация [з]-[ж]	40 мин каждое	7	33	Наблюдение, рефлексия.
37-38.	Дифференциация [ч]-[ть]	40 мин каждое	7	33	Наблюдение, рефлексия.
39-40.	Дифференциация [щ]-[сь]	40 мин каждое	7	33	Наблюдение, рефлексия.
41-42.	Дифференциация [ч]-[щ]	40 мин каждое	7	33	Наблюдение, рефлексия.
43-44.	Дифференциация [ц] -[с]	40 мин каждое	7	33	Наблюдение, рефлексия.
45-46.	Дифференциация [ц] - [ч]	40 мин каждое	7	33	Наблюдение, рефлексия.
47.	Проверочная работа.	40 мин	7	33	Наблюдение, рефлексия.
Буквы, сходные по оптическим и кинетическим признакам		9			
48-56.	Дифференциация букв [б]—[д], [а]—[о], [и]—[у], [п]—[т], [и]— [ш], [л]—[м], [к]—[н], [н]—[п].	40 мин каждое	7	33	Наблюдение, рефлексия.
57.	Проверочная работа.	40 мин	7	33	Наблюдение, рефлексия.
Связная речь		6			
58.	Изложение – описание по памяти. (БЕЛКА.)	40 мин	7	33	Наблюдение, рефлексия.
59.	Составление рассказа по серии картинок с использованием вопросного плана. (Как белка спасла зайчика)	40 мин	7	33	Наблюдение, рефлексия.
60.	Составление рассказа по опорным словам и картинкам. «Зима.»	40 мин	7	33	Наблюдение, рефлексия.
61.	Сочинение. «МОЯ СЕМЬЯ». Составление рассказа по вопросам.	40 мин	7	33	Наблюдение, рефлексия.
62.	Изложение – повествование по памяти.	40 мин	7	33	Наблюдение,

	«УМНАЯ ГАЛКА» Свободный диктант.				рефлексия.
63.	Итоговая контрольная работа	40 мин	7	33	Наблюдение, рефлексия.

Список использованной литературы.

Рабочая программа предполагает использование методических пособий для учителей-логопедов:

1. Инструктивное письмо Министерства образования Российской Федерации № 2 от 14.02.2000 «Об организации работы логопедического пункта общеобразовательного учреждения».
2. Инструктивно-методическое письмо «О работе учителя-логопеда при общеобразовательной школе» / Под ред. А.В. Ястребовой, Т.П. Бессоновой. М., 1996.
3. Азова О.И. Диагностический комплект «Логопедическое обследование младших школьников». М., 2010.
4. Андреева Н.Г. Логопедические занятия по развитию связной речи младших школьников. ВЗ-х ч. Ч.1:Устная связная речь. Лексика.: пособие для логопеда изд. Центр ВЛАДОС 2012г.
5. Андреева Н.Г. Логопедические занятия по развитию связной речи младших школьников. В 3-х Ч. Ч.2-Я:Предложение. Текст: пособие для логопеда под. ред. Р.И. Лалаевой изд. Центр ВЛАДОС,2008г.
6. Андреева Н.Г. Логопедические занятия по развитию связной речи младших школьников. ВЗ-х ч. Ч.3: Письменная связная речь: пособие для логопеда изд. Центр ВЛАДОС 2012г.
7. Бачина О.В., Вилочева МЛ. Школьный логопункт: организация и содержание работы. М., 2009г.
8. Елецкая О.В., Горбачевская Н.Ю. Организация логопедической работы в школе, М., 2006г.
9. Ефименкова Л.Н. Коррекция устной и письменной речи учащихся начальных классов: Пособие для логопеда. М., 2001.
10. Ефименкова Л.Н., Мисаренко Г.Г. Организация и методы коррекционной работы логопеда на школьном логопункте. М., 1991г.
11. Корнев А.Н. Нарушения чтения и письма у детей: Учеб.-метод. пособие. СПб., 1997.
12. Мазанова Е.В. Коррекция аграмматической дисграфии. Конспекты занятий для логопеда- 2-е изд., испр.- М: Издательство ГНОМ,2012г.
13. Мазанова Е.В. Коррекция дисграфии на почве нарушения языкового анализа и синтеза. Конспекты занятий для логопедов 2-е изд. ,испр.- М. : Издательство ГНОМ,2012г.
15. Мазанова Е.В. Коррекция акустической дисграфии. Конспекты занятий для логопедов -2-е изд., испр.- М. : Издательство ГНОМ, 2012г.
- 16.Мазанова Е. В. Коррекция оптической дисграфии. Конспекты занятий для логопедов- М.:Изд. «ГНОМ и Д»2010г.
- 17.Корнев А.Н. Нарушения чтения и письма у детей: Учеб.-метод. пособие. СПб., 1997.
- 18.Логопедия: Учеб. пособие / Под ред. Л.С. Волковой, С.Н. Шаховской. 2002.
- 19.Мисаренко Г.Г. Обучение фонемному анализу в первом классе. М., 2008.
- 20.Основы теории и практики логопедии / Под ред. Р.Е. Левиной. М., 1961.
- 21.Пережогин Л.О. Специфические расстройства речи и школьных навыков: Диагностика и коррекция. М., 2007.
- 22.Печурова О.В. Современные уроки развития речи. 2 класс. Ростов н/Д., 2002.
- 23.Поваляева МА. Справочник логопеда. Ростов н/Д., 2002.

24. Садовникова И.Н. Нарушения письменной речи и их преодоление у младших школьников: Учеб. пособие. М., 1995.

25. Фотекова Г.А., Ахутина Т.В. Диагностика речевых нарушений школьников с использованием нейропсихологических методов. М., 2002.

26. Фотекова Т.А. Тестовая методика диагностики устной речи младших школьников. - М.: АИРИС ПРЕСС, 2007. Нормативно-правовые основы разработки коррекционной программы:

27. Яворская О.Н. Дидактические игры для занятий логопеда со школьниками 7-11 лет. - СПб. КАРО, 2010 г.

28. Ястребова А.В., Бессонова Т.Б. Обучаем читать и писать без ошибок. М., 2007.

29. Ястребова А.В., Бессонова Т.Б. Обучаем читать и писать без ошибок. М., 2007.

Дополнительная литература для учащихся:

1. Козырева Л.М. Комплект логопедических тетрадей. Ярославль, 2006.

2. Мазанова Е.В. Комплект логопедических тетрадей. М., 2004.

Содержание программы.

Тема занятия	Содержание коррекционной работы	Основные требования к формированию умений и навыков	Развитие психологических предпосылок и навыков учебной деятельности	Количество часов	Приложение
1	2	3	4	5	6
Фронтальное и индивидуальное обследование устной и письменной речи учащихся.					
Сбор анамнеза, данных в раннем развитии, перенесенных заболеваний. Раннее речевое развитие. Исследование неречевых психических функций. Состояние звукопроизношения. Анатомическое строение артикуляционного аппарата. Речевая моторика. Состояние дыхательной и голосовой функций. Особенности динамической стороны речи. Воспроизведение звукослоговой структуры слова. Состояние фонематического восприятия (слухопроизносительной дифференциации звуков речи). Состояние фонематического анализа и синтеза. Исследование понимания речи (импрессивной). Исследование лексики и грамматического строя экспрессивной речи. Состояние связной речи. Исследование процесса чтения. Исследование процесса письма. Логопедическое заключение					
Звуки и буквы			57		
<i>1.Звукослоговой анализ и синтез. Ударение</i>			8		
1.Гласные звуки. Дифференциация гласных и согласных звуков	Наблюдение за работой органов речи: образование гласных первого ряда, согласных	Сравнивать звуки по способу их образования (гласные, согласные)	Активизировать мыслительную деятельность, наблюдательность. Развивать тактильные ощущения	1	Занятие №1 Пальчиковая гимнастика прил 1. Упр с ученической ручкой упр 1-5 Д.з. прил. 2 № 1
2.Звукобуквенный анализ и синтез слова	Звукобуквенный, слоговой анализ и синтез слова (выделение первого, последнего звука, места звука в слове,	Уметь выполнять звукобуквенный, слоговой анализ и синтез слова, соотносить звуки с буквами и	Формировать условно-рефлекторные связи между графемой и кинемой	1	Занятие №2. Пальчиковая гимнастика прил.

	количество звуков в слове), соотношение между звуками и буквами. Соотнесение звуков с символами	символами			1 Упр с ученической ручкой упр1-5 Д.з. прил. 2 № 2.
3-4.Слогообразующая роль гласных. Деление слов на слоги	Деление слов на слоги, выделение ударного слога, слогоритмическая схема слова. Слогообразующая роль гласных	Уметь делить слова на слоги, выделять ударный слог в словах, воспроизводить ритмический рисунок слова, составлять схему слова с выделением ударного слога, подбирать слова к заданной схеме слов	Формировать условно-рефлекторные связи между графемой и ки-немой	2	Занятие №3-4 Пальчиковая гимнастика прил1 Упр с ученической ручкой упр 6-10 Дом.зад. прил.3. Деление слов на слоги. Д.з. прил. 2 № 3-4.
5.Слоговой анализ и синтез	Слоговой анализ и синтез слов (определение количества и последовательности слогов в слове, составление слова из слогов). Виды слогов	Уметь выполнять слоговой анализ и синтез слов	Формировать условно-рефлекторные связи между графемой и ки-немой	1	Занятие №5 Пальчиковая гимнастика прил.1 упр с ученической ручкой 6-10. Д.з. прил. 2 № 5-6.
6-7.Ударение. Смысло-различительная роль ударения	Деление слов на слоги. Смысло-различительная и фонетическая роль ударения. Определение ударного слога в словах. Соотнесение слова со схемой	Уметь делить слова на слоги, определять ударный слог. Уметь объяснять значение слова в зависимости от	Развивать зрительное восприятие и оптические представления	2	Занятие №6-7 Презентация «Ударение» Пальчиковая гимнастика

		ударения			вая гимнастика прил.1 упр с ученической ручкой 11-15. Д.з. прил. 2 № 7-8.
8.Проверочная работа	Проверка навыков письма под диктовку и списывания с печатного текста	Уметь выполнять звукобуквенный, слоговой анализ и синтез слова, соотносить звуки с буквами и символами Уметь грамотно записывать и списывать слова различной звукослоговой структуры. Уметь правильно оформлять предложения при письме	Развивать функции контроля и самоконтроля за ходом своей деятельности	1	Тест №1.
2.Гласные 2-го ряда. Твердые и мягкие согласные		11.			
9.Обозначение мягкости согласных гласными 2-го ряда	Гласные 2-го ряда. Дифференциация согласных звуков перед гласными 2-го ряда. Соотнесение количества звуков и букв в слове	Уметь обозначать на письме мягкость согласных при помощи гласных 2-го ряда. Уметь анализировать слова с йотированными гласными в разных позициях	Развивать слуховое внимание и память	1	Занятие №9 Презентация «Твёрдые и мягкие согласные» Пальчиковая гимнастика прил.1 упр с

					ученической ручкой упр 11-15. Д.з. прил. 2 № 9
10-11.Обозначение мягкости согласных буквой <i>ь</i> в конце, в середине слова	Соотнесение количества звуков и букв в слове. Смыслоразличительная роль <i>ь</i>	Уметь на письме обозначать мягкость согласных при помощи <i>ь</i> . Уметь анализировать слова с <i>ь</i> на конце и в середине слова. Уметь соотносить слова с <i>ь</i> со схемой	Развивать слуховое внимание и логическое мышление	2	Занятие №10-11.Презентация «Мягкий знак в конце слов», «Мягкий знак в середине слов» Пальчиковая гимнастика прил.1 упр с ученической ручкой упр 16-20. Дом. Зад. Прил.3.Буква <i>ь</i> знак Д.з. прил. 2 № 9.

Занятие № 1

Тема: Дифференциация гласных и согласных.

Цель: Дифференцировать гласные и согласные звуки.

- Задачи:**
- закрепление знаний детей о гласных и согласных звуках.
 - закрепление знаний детей о слогах.
 - закрепить понятия «гласный звук», «слог», «слово».
 - соотносить звук с определенной буквой.

Оборудование: запись на доске, индивидуальные карточки.

1. Организационный момент

Игра «Форма. Цвет».

2. Введение в тему

Его не видно,
В руки не взять,
Но, если услышишь,
Можно написать.

- Отгадайте загадку и скажите, о чем будем говорить на уроке?

3. Актуализация знаний.

- Вспомните, какие звуки бывают? В чем отличие гласных звуков от согласных?

4. Основной этап

1. Назовите картинку. Определите, с гласного или согласного звука начинается слово. Соедините линией картинку с предложением в рамочках.

Первый звук – гласный
Первый звук – согласный

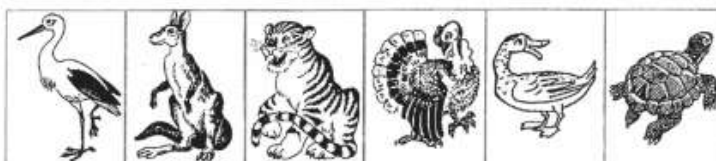

2. Запишите любые три буквы, обозначающие согласные звуки, и три буквы, обозначающие гласные звуки. На каждый звук придумай и запиши по три слова.

	Гласные			Согласные		
у						
1. уи	1.	1.	1.	1.	1.	1.
2. уица	2.	2.	2.	2.	2.	2.
3. уюгла	3.	3.	3.	3.	3.	3.

3. Впиши гласные так, чтобы получились слова. Оставь ударения, подчеркни ударный слог.

Т _ Ч _ С _ НК _
 Р _ Б _ К С _ МК _
 Л _ Ч _ К _ ВТ _ Б _ С

Б. Впиши согласные, чтобы получились слова.
Поставь ударение, подчеркни ударный слог.

_ О _ А _ Ы _ О
 _ А _ А _ У _ А
 _ И _ А _ У _ Ы

4. Физкульт.минутка

5. Подпишите картинку. Подчеркните гласные красной ручкой, согласные – простым карандашом. Обведите двойные согласные.

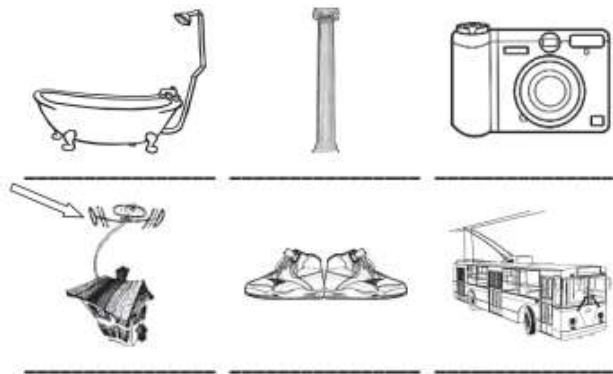

5. Итог занятия.

Первый звук – гласный

Первый звук – согласный

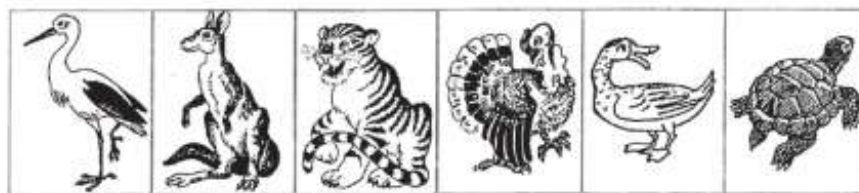

	Гласные		Согласные		
<i>у</i>					
1. <i>уш</i>	1.	1.	1.	1.	1.
2. <i>ушица</i>	2.	2.	2.	2.	2.
3. <i>ушгва</i>	3.	3.	3.	3.	3.

ЗАДАНИЕ № 5

А. Впиши гласные так, чтобы получились слова.
Поставь ударение, подчеркни ударный слог.

Т _ Ч _ С _ НК _
Р _ Б _ К С _ МК _
Л _ Ч _ К _ ВТ _ Б _ С



Б. Впиши согласные, чтобы получились слова.
Поставь ударение, подчеркни ударный слог.

_ О _ А _ Ы _ О
_ А _ А _ У _ А
_ И _ А _ У _ Ы

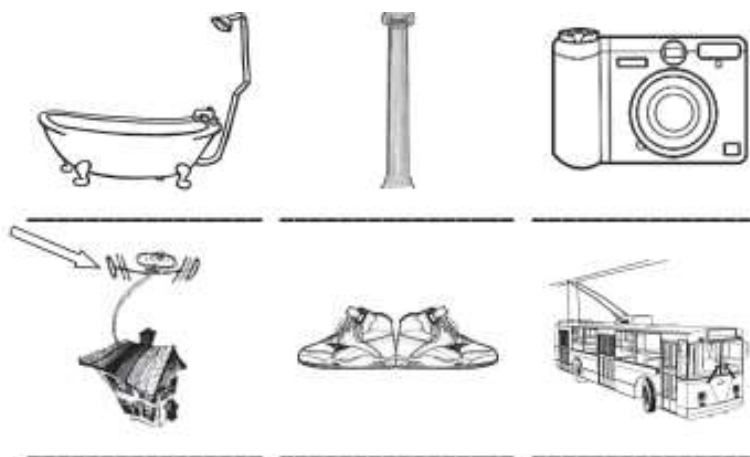

Занятие № 2

Тема: Звуки и буквы. Звуко-буквенный анализ и синтез.

Цель: Развитие звуко-буквенного анализа и синтеза.

Задачи:

- Вспомнить правила написания предложений.
- Вспомнить гласные 1 и 2 ряда.
- Вспомнить какими бывают предложения по интонации и цели высказывания.

Оборудование: Предметные картинки, карточки с заданиями, ручки, тетради.

Ход занятия:

1. Организационный момент.

Звуки мы... (слышим и произносим). Буквы мы... (видим и пишем).

– Я говорю слова. Назовите и уберите первый звук в слове. Какое новое слово получилось?

ШУТК ГРОЗА СУРОК СУШКИ ЭКРАН КОНИ

Делается вывод о важности правильной последовательности звуков в слове, чтения и написания букв в словах. (... иначе слово может потерять значение или изменить его).

2. Основная часть.

1. *“Найди отличие”.* Чем эти слова отличаются по звучанию?

СОР – СПОР

КОМ – КОРМ

ЩЕКА – ЩЕПКА

КРЮКИ – КРЮЧКИ

ВЕКИ – ВЕТКИ

СТОЙКА – СТРОЙКА

2. *Запишите пары слов. Подчеркните букву, которой различается каждая пара.*

Игра «Составь слово».

– Посмотрите на доску. Прочитайте. Что вы прочитали? Составьте слова из данных букв.

О, Н, С О, М, Х Т, О, Н, З Н, И, Т, Б Г, А, Р, Д

– Запишите получившиеся слова.

3. *«Вставь пропущенную букву».*

– Возьмите карточки. Прочитайте слова, вставляя пропущенную букву.

ПО...УШКА

СТ...АНА

ГАЛ...ШИ

КО...ЛЕНОК

БОРО...А

– Запишите слова. Обведите в кружок буквы, которые вы вставили.

Прочитайте буквы в кружках. Какое слово получилось? (ДРОЗД) Кто такой дрозд?

4. Физкультминутка.

– А сейчас представьте, что вы актеры. Я буду читать стихотворение, а вы попробуете с помощью движений и жестов его показать. Это стихотворение о подруге ДРОЗДА. А кто его подруга, вы прочитаете, поставив буквы по размеру, начиная с самой большой.

Улиткина неделя

В понедельник за калитку

Бодро выползла улитка,

Чтоб сказать во вторник: “Да,

Навещу-ка я дрозда!..”

В среду солнце припекало –

Под березой подремала,

Но настал четверг, и вот –

В ручеек спустила плот.

Пятницу переправлялась.

Вновь на берег поднималась,

И уже в субботу, днем,

Встретилась с дружкой – дроздом,

Потому что в воскресенье

Был у друга день рожденья.

(Анн Рокар, перевод с французского М.Яснова)

Игра «Добавь звук».

– Я говорю слова. Ошиблась ли я где-то? Какой звук я пропустила? Какой этот звук по счету?

3. Скажите слово правильно.

ЗУАСТЫЙ

СТОГИЙ

ХЛОДНЫЙ

СОНЕЧНЫЙ

ВКУНЫЙ

МОРОЗАЯ

– Запишите слова в столбик.

4. Игра «Найди ошибку».

– Возьмите карточки. Прочитайте слова. Найдите ошибки.

ЗЙЧИК УЧИЕЛЬ ПОГОДА КРОКОИЛ БОЩ ВЕТЕР

– Запишите слова правильно, к подходящему по смыслу слову из предыдущего задания. Подчеркните, исправленные буквы.

ЗУБАСТЫЙ КРОКОДИЛ

СТРОГИЙ УЧИТЕЛЬ ХОЛОДНЫЙ ВЕТЕР СОЛНЕЧНЫЙ ЗАЙЧИК ВКУСНЫЙ БОРЩ МОРОЗНАЯ ПОГОДА

5. Итог занятия.

– Что мы сегодня делали на занятии?

– Почему важно в правильной последовательности читать и писать буквы?

– Что изменится, если мы добавим или заменим какой-либо звук (букву) в слове?

Все молодцы, занятие закончено.

Занятие № 3

Тема: Выделение гласных звуков из слогов. Слогообразующая роль гласных звуков.

Цель: Развивать умение узнавать и выделять гласные звуки.

- Задачи:**
- закрепить умение выделять гласные звуки среди сочетаний гласных слогов и слов.
 - закрепить умение составления слогов из гласных.
 - соотносить звук с определенной буквой.
 - развитие связной речи в ходе составления развернутых ответов на вопрос.
 - развитие мелкой и общей моторики.

Оборудование: Картинный материал (аист), таблица со слогами, синие и красные карандаши, картинки с пропущенными буквами.

Ход занятия:

1. Организационный момент.

У.- Здравствуйте, дети. Садитесь. Сегодня к нам пришел гость. И он хочет посмотреть как мы с вами будем заниматься на уроке.

Задание 1.

Чтобы узнать кто к нам пришел, вы должны отгадать загадку.

Длинноногий, длинноносый,

Длинношей, безголосый.

Он летает на охоту

За лягушками к болоту.

Кто изображен на картинке?

Д.- Аист.

У.- Кто может написать это слово?

(ученик пишет слово на доске)

У.- Какой первый звук в слове Аист ?

Д.- Звук А.

У.- Правильно.

Скажите : звук А – гласный или согласный?

Д.- Гласный.

У.- Почему вы так решили?

Д.- Гласный можно пропеть.

У.- Правильно. Молодцы.

Какие вы еще знаете гласные звуки? Запишите их.

Д.- (а, о, у, и, ы, э.)

У.- Правильно. И темой нашего урока будет «Выделение гласных звуков и составление из них слогов».

2. Основная часть.

У.- Для начала давайте вспомним:

У.- Как мы определяем гласный это звук или согласный?

Д.- Гласный звук можно пропеть.

У.- Что такое «слог»?

Д.- Слог состоит из одной гласной и одной или двух согласных. Слог - это часть слова.

У.- Как узнать сколько в слове слогов?

Д.- Правило: Сколько в слове гласных столько и слогов.

Задание 2. Игра «Поймай гласную».

У.- Хлопните в ладоши, если услышите гласный звук. Приготовьте ушки. Будьте внимательны!

р, а, п, к, у, о, со, ы, в, ли, ш, и, ф.

Д.- (хлопают).

У.- Молодцы ребята.

Задание 3. «Прятки».

У.- Я раздам вам карточки, а вы внимательно посмотрите и скажите, что на них написано?

1) АК МИ ХЫ ЗУ ОП
ФЭ РЫ ПУ ШЫ АТ
ОБ ДЭ РИ ЖО УК

Д.- Это слоги. Слог - это часть слова.

У.- Правильно.

У.- Сейчас мы будем читать слоги и искать гласные буквы.

Задание 4.

У.- Обведите гласные буквы красным карандашом (или уточнить).

Д.- (обводят)

Физ. минутка. «А-Антилопа».

Антилопе каждый день (руки-коза)

Поразмяться уж не лень. (вращение кулачками)

Встанет рано поутру, (сжимание- разжимание кулачков)

Скачет быстро по двору. (стучим кулачками)

Головой своей качает, (наклоны головы вправо-влево)

Повороты выполняет. (вращение кулачками)

Д.- (повторяют за учителем).

У.- Как нам помогают гласные? (что они образуют)

Д.- Гласные помогают образовывать слоги.

У.- Что можно образовать из слогов?

Д.- Слова.

У.- Значит слова состоят из...?

Д.- Слова состоят из слогов.

У.- Гласные выполняют слогообразующую роль. Сейчас мы это проверим.

Задание 5.

У.- Закройте глазки, потянитесь и досчитайте до 10.

- Посмотрите какие к нам прилетели облака. Что на каждом из них написано?

Д.- Слоги.

У.- Правильно слоги. Давайте поможем Аисту составить из них слова. Запишите что у вас получится.

Д.- (трава, море, тыква, остров, кабачок).

Задание 6.

У.- Произнесите слова по слогам. Из получившихся слов составьте предложение.

Физическая минутка. «Слоги-слова»

У.- Я сейчас буду произносить слова и слоги.

Если я назову слово - хлопайте в ладошки, если слоги – топайте ножками. (Сколько в слове гласных, столько и слогов.)

каша, бра, кло, сено, ро,мышь, де, ночь, астр, ист.

У.- Молодцы. А теперь сами придумайте слова из слогов, у вас на карточках.

2) ЕН ИК МА УЛ ТА ОВ ПА
МО УЛ БА РЫ КО СА АР

Д.- (енот, овца, папа, мама,...)

У.- Какие гласные спрятались у вас в словах? А в каких слогах?

Заключительная часть.

3. Итог занятия.

1)Что мы сегодня делали?

- 2) Какие гласные вы знаете?
 - 3) Чем нам помогали гласные звуки?
 - 4) Что такое «слог»?
 - 5) Что такое «слово»?
 - 6) Из чего состоит «слово»?
- У.- Все молодцы. Аисту понравилось, как вы занимались.

Занятие № 4

Тема: Деление слов на слоги. Выделение гласных из слога.

Цель урока: Учить детей делить слова на слоги, определять ударение в словах.

- Задачи:**
- закреплять умение делить слова на слоги;
 - закреплять умение выделять гласные в слове.
 - развивать фонематический слух через определение слогов в слове и выделение ударного слога;
 - развивать мыслительные операции – обобщение через игру “Рассади животных”;
 - развивать память через игру “Собери слово”;

Оборудование: палочки в коробочке, сигнальные карточки с цифрами, поезд с животными, слова с пропущенными слогами, парашютисты со слогами, морской котик и мячики со слогами, зеркала на каждого.

Ход занятия:

1. Организационный момент.

- Сядет тот, кто назовёт слово, состоящее из двух слогов.

2. Артикуляционная гимнастика.

- Чтобы нам хорошо поработать мы с вами подготовим наши органы речи. Взяли зеркала.

Язык лопаткой положи и спокойно подержи. (Упражнение “Лопаточка”)

Язык иголкой потом потянем тонким острием. (Упражнение “Иголочка”)

А потом пойдем гулять, по ступенечкам шагать. (Язык перешагивает через зубы)

По ступенькам пошагал, на качели побежал. (Упражнение “Качели”)

Вверх взлетел он смело... Но пора за дело.

Поспешил к себе во двор, чтобы починить забор. (Упражнение “Заборчик”)

Гвозди, молоток и клещи – нужные в работе вещи.

Молоток стучит “ТУК-ТУК!” Языку он лучший друг. (Упражнение “Автомат”)

Вот и банка с краской рядом. Обновить заборчик надо.

Стала кисточка плясать, наш заборчик не узнать. (Упражнение “Маляр”)

Язычок наш кончил дело. Отдыхать он может смело.

Он с лошадкой погуляет. (Упражнение “Лошадка”)

И грибов собирает. (Упражнение “Гармошка”)

Погоняет он в футбол и забьёт в ворота гол.

Очень сложная задача – загонять в ворота мячик. (Упражнение “Футбол”)

Солнце скрылось за горой. Язычок пошел домой. (Упражнение “Горка”)

Дверь он запер на замок. Лёг в кроватку и умолк.

3. Пальчиковая гимнастика

4. Сообщение темы урока.

- Сегодня на занятии мы с вами будем делить слова на слоги, выделять ударный слог и выделять гласные в слове.

5. Развитие фонематического слуха.

- Возьмите сигнальные карточки и я посмотрю как вы умеете определять количество слогов в слове.

Логопед называет слова, ученики поднимают карточки с цифрами 1, 2, 3 определяя количество слогов в словах.

КОТ, САМОЛЕТ, МАЛИНА, КАША, СУП, ЛОЖКА, СОСКА, ВОРОНА.

- Молодцы!

6. Деление слов на слоги

1. Рассади пассажиров.

- Посмотрите на картинку и скажите, кто это? (КОРОВА)
- Кто еще изображен на картинках? (КОЗА, КОТ, ГУСЬ, УТКА, КУРИЦА)
- На какие две группы можно разделить этих зверей? (Птицы и животные)

– Птицы и животные решили отправиться в путешествие на поезде и купили билеты. Давайте рассадим пассажиров. В 1 вагоне поедут пассажиры, в названии которых один слог, во 2 вагоне, в названии которых два слога, в 3 вагоне пассажиры, в названии которых три слога.

Ученики рассаживают пассажиров.

- Почему в слове КОТ один слог? (ученики объясняют: сколько в слове гласных столько и слогов)

Аналогичная работа со всеми словами.

- Ребята, скажите, что помогло правильно рассадить всех пассажиров.
- Верно, мы всегда помним правило. Сколько в слове гласных, столько и слогов.
- Если об этом будем помнить, то поможем парашютистам приземлиться на свое место.

2. *Найди нужный слог*

- Для этого нужно прочитать слово и догадаться какой парашютист (слог) должен туда приземлиться. Постараемся слова запомнить.
- Скажите, почему в слове машина слышим Ы, а пишем И? Какое есть правило?
- На какой слог падает ударение? Какие гласные в этом слове.

Логопед закрывает слова.

- А сейчас вы должны вспомнить на какие слова приземлялись парашютисты.
- Начертите схемы к данным словам.

БЕРЕЗА, СОСНА, МАШИНА, ДОМИК, САМОЛЕТ, КРАПИВА.

Проверка.

Физкультминутка

3. *Собери слово*

- Посмотрите на картинку на ней изображен ТИККО.
- Понятно, что это за животное?
- А как узнать, что это за животное?
- Правильно, нужно переставить слоги. Мы ведь знаем правило: Слоги в словах должны стоять в правильном порядке. Так кто это?
- Верно это морской котик. Его так называли, потому что он живет в холодной морской воде. Морские котики очень умные, поэтому они выступают в цирке. Вот и мы сейчас вместе с морским котиком поиграем с мячиками, на которых написаны слоги. Эти слоги нужно составить в правильном порядке, чтобы получились слова.
- Запишите эти слова в тетрадь. Подчеркните гласные и самостоятельно поставьте ударение.
- Поверим как вы поставили ударение и какие гласные подчеркнули.
- Молодцы! Все выполнили работу правильно.

4. *Развитие чувства ритма*

- А теперь мы немного посочиняем. Я задам вам слог, а вы должны будете придумать к нему рифму.

СА-СА-СА–(колбаса, оса)

ШКА-ШКА-ШКА-.....(кошка, мышка, букашка)

ЦО-ЦО-ЦО-.....(лицо, яйцо)

- Молодцы! Хорошие рифмы придумали!

7. Итог занятия.

Мы сегодня делили слова на слоги. Скажите, как узнать, сколько в слове слогов?

Занятие № 5

Тема: Выделение гласных звуков из слогов. Слогообразующая роль гласных звуков.

Цель: Развивать умение узнавать и выделять гласные звуки.

- Задачи:**
- закрепить умение выделять гласные звуки среди сочетаний гласных слогов и слов.
 - закрепить понятия «гласный звук», «слог», «слово».
 - соотносить звук с определенной буквой.
 - правильно читать/ писать слоги, слова, предложения с гласными.
 - развивать навыки з - б анализа и синтеза.

Оборудование: Схемы согласных звуков, набор букв, картинный материал.

Ход занятия:

1. Организационный момент.

У.- Здравствуйте, дети. Садитесь. Сегодня к нам пришел гость. И он хочет посмотреть как мы с вами будем заниматься на уроке.

Задание 1.

Чтобы узнать кто к нам пришел, вы должны отгадать загадку.

Длинноногий, длинноносый,

Длинношей, безголосый.

Он летает на охоту

За лягушками к болоту.

Кто изображен на картинке?

Д. – Аист.

У.- Кто может написать это слово?

(ученик пишет слово на доске)

У.- Какой первый звук в слове Аист ?

Д.- Звук А.

У.- Правильно.

Скажите : звук А – гласный или согласный?

Д.- Гласный.

У.- Почему вы так решили?

Д.- Гласный можно пропеть.

У.- Правильно. Молодцы.

Какие вы еще знаете гласные звуки? Запишите их.

Д.- (а, о, у, и, ы, э.)

У.- Правильно. И темой нашего урока будет «Выделение гласных звуков и составление из них слогов».

2. Основная часть.

У.- Для начала давайте вспомним:

У.- Как мы определяем гласный это звук или согласный?

Д.- Гласный звук можно пропеть.

У.- Что такое «слог»?

Д.- Слог состоит из одной гласной и одной или двух согласных. Слог - это часть слова.

У.- Как узнать сколько в слове слогов?

Д.- Правило: Сколько в слове гласных столько и слогов.

Задание 2. Игра «Поймай гласную».

У.- Хлопните в ладоши, если услышите гласный звук. Приготовьте ушки. Будьте внимательны!

р, а, п, к, у, о, со, ы, в, ли, ш, и, ф.

Д.- (хлопают).

У.- Молодцы ребята.

Задание 2. «Прятки».

У.- Я раздаю вам карточки, а вы внимательно посмотрите и скажите, что на них написано?

1) АК МИ ХЫ ЗУ ОП
ФЭ РЫ ПУ ШЫ АТ
ОБ ДЭ РИ ЖО УК

Д.- Это слоги. Слог - это часть слова.

У.- Сейчас мы будем читать слоги и искать гласные буквы.

Задание 3.

У.- Обведите гласные буквы красным карандашом (или уточнить).

Физкультминутка

У.- Как нам помогают гласные? (что они образуют)

Д.- Гласные помогают образовывать слоги.

У.- Что можно образовать из слогов?

Д.- Слова.

Д.- Слова состоят из слогов.

У.- Гласные выполняют слогообразующую роль. Сейчас мы это проверим.

Задание 4.

У.- Закройте глазки, потянитесь и досчитайте до 10.

- Посмотрите какие к нам прилетели облака. Что на каждом из них написано?

Д.- Слоги.

У.- Правильно слоги. Давайте поможем Аисту составить из них слова. Запишите что у вас получится.

Д.- (трава, море, тыква, остров, кабачок).

Задание 5.

У.- Произнесите слова по слогам. Из получившихся слов составьте предложение.

3. Физкультминутка. «Слоги-слова»

У.- Я сейчас буду, произносит слова и слоги.

Если я назову слово - хлопайте в ладошки, если слоги – топайте ножками. (Сколько в слове гласных, столько и слогов.)

каша, бра, кло, сено, ро, мышь, де, ночь, астр, ист.

У.- Молодцы. А теперь сами придумайте слова из слогов, у вас на карточках.

2) ЕН ИК МА УЛ ТА ОВ ПА
МО УЛ БА РЫ КО СА АР

Д.- (енот, овца, папа, мама,...)

У.- Какие гласные спрятались у вас в словах? А в каких слогах?

Заключительная часть.

4. Итог занятия:

- 1)Что мы сегодня делали?
- 2)Какие гласные вы знаете?
- 3)Чем нам помогли гласные звуки?
- 4)Что такое «слог»?
- 5)Что такое «слово»?
- 6)Из чего состоит «слово»?

У.- Все молодцы. Аисту понравилось, как вы занимались.

Занятие № 6

Тема: Деление слов на слоги. Выделение гласных из слога.

Цель урока: Учить детей делить слова на слоги, определять ударение в словах.

- Задачи:**
- закреплять умение делить слова на слоги;
 - закреплять умение выделять гласные в слове.
 - развивать фонематический слух через определение слогов в слове и выделение ударного слога;
 - развивать мыслительные операции – обобщение через игру “Рассади животных”;
 - развивать память через игру “Собери слово”;

Оборудование: палочки в коробочке, сигнальные карточки с цифрами, поезд с животными, слова с пропущенными слогами, парашютисты со слогами, морской котик и мячики со слогами, зеркала на каждого.

Ход занятия:

1. Организационный момент.

- Сядет тот, кто назовёт слово, состоящее из двух слогов.

2. Артикуляционная гимнастика.

- Чтобы нам хорошо поработать мы с вами подготовим наши органы речи. Взяли зеркала. Язык лопаткой положи и спокойно поддержи. (Упражнение “Лопаточка”)
- Язык иголкой потом потянем тонким острием. (Упражнение “Иголочка”)
- А потом пойдем гулять, по ступенечкам шагать. (Язык перешагивает через зубы)
- По ступенькам пошагал, на качели побежал. (Упражнение “Качели”)
- Вверх взлетел он смело.... Но пора за дело.
- Поспешил к себе во двор, чтобы починить забор. (Упражнение “Заборчик”)
- Гвозди, молоток и клещи – нужные в работе вещи.
- Молоток стучит “ТУК-ТУК!” Языку он лучший друг. (Упражнение “Автомат”)
- Вот и банка с краской рядом. Обновить заборчик надо.
- Стала кисточка плясать, наш заборчик не узнать. (Упражнение “Маляр”)
- Язычок наш кончил дело. Отдыхать он может смело.
- Он с лошадкой погуляет. (Упражнение “Лошадка”)
- И грибов насобирает. (Упражнение “Тармошка”)
- Погоняет он в футбол и забьёт в ворота гол.
- Очень сложная задача – загонять в ворота мячик. (Упражнение “Футбол”)
- Солнце скрылось за горой. Язычок пошел домой. (Упражнение “Горка”)
- Дверь он запер на замок. Лёг в кроватьку и умолк.

3. Пальчиковая гимнастика

4.Сообщение темы урока.

- Сегодня на занятии мы с вами будем делить слова на слоги, выделять ударный слог и выделять гласные в слове.

5.Развитие фонематического слуха.

- Возьмите сигнальные карточки и я посмотрю как вы умеете определять количество слогов в слове.

Логопед называет слова, ученики поднимают карточки с цифрами 1, 2, 3 определяя количество слогов в словах. КОТ, САМОЛЕТ, МАЛИНА, КАША, СУП, ЛОЖКА, СОСКА, ВОРОНА.

- Молодцы!

6. Деление слов на слоги

1. Рассадим пассажиров.

- Посмотрите на картинку и скажите, кто это? (КОРОВА)
- Кто еще изображен на картинках? (КОЗА, КОТ, ГУСЬ, УТКА, КУРИЦА)
- На какие две группы можно разделить этих зверей? (Птицы и животные)
- Птицы и животные решили отправиться в путешествие на поезде и купили билеты. Давайте рассадим пассажиров. В 1 вагоне поедут пассажиры, в названии которых один слог, во 2 вагоне, в названии которых два слога, в 3 вагоне пассажиры, в названии которых три слога.

Ученики рассаживают пассажиров.

- Почему в слове КОТ один слог? (ученики объясняют: сколько в слове гласных столько и слогов)

Аналогичная работа со всеми словами.

- Ребята, скажите, что помогло правильно рассадить всех пассажиров.
- Верно, мы всегда помним правило. Сколько в слове гласных, столько и слогов.
- Если об этом будем помнить, то поможем парашютистам приземлиться на свое место.

2. Найди нужный слог

- Для этого нужно прочитать слово и догадаться какой парашютист (слог) должен туда приземлиться. Постараемся слова запомнить.

- Скажите, почему в слове машина слышим Ы, а пишем И? Какое есть правило?
- На какой слог падает ударение? Какие гласные в этом слове.

Логопед закрывает слова.

- А сейчас вы должны вспомнить на какие слова приземлялись парашютисты.
- Начертите схемы к данным словам.

БЕРЕЗА, СОСНА, МАШИНА, ДОМИК, САМОЛЕТ, КРАПИВА.

Проверка.

Физкультминутка

7. Собери слово

- Посмотрите на картинку на ней изображен ТИККО.
- Понятно, что это за животное?
- А как узнать, что это за животное?
- Правильно, нужно переставить слоги. Мы ведь знаем правило: Слоги в словах должны стоять в правильном порядке. Так кто это?
- Верно это морской котик. Его так назвали, потому что он живет в холодной морской воде. Морские котики очень умные, поэтому они выступают в цирке. Вот и мы сейчас вместе с морским котиком поиграем с мячиками, на которых написаны слоги. Эти слоги нужно составить в правильном порядке, чтобы получились слова.
- Запишите эти слова в тетрадь. Подчеркните гласные и самостоятельно поставьте ударение.
- Поверим как вы поставили ударение и какие гласные подчеркнули.
- Молодцы! Все выполнили работу правильно.

8. Развитие чувства ритма

- А теперь мы немного посочиняем. Я задам вам слог, а вы должны будете придумать к нему рифму.

СА-СА-СА-(колбаса, оса)

ШКА-ШКА-ШКА-.....(кошка, мышка, букашка)

ЦО-ЦО-ЦО-.....(лицо, яйцо)

- Молодцы! Хорошие рифмы придумали!

7. Итог занятия.

Мы сегодня делили слова на слоги. Скажите, как узнать сколько в слове слогов?

Занятие № 7

Тема: Ударение. Ударные и безударные гласные.

Цели: Закреплять навык правильной постановки ударения в словах;

Задачи: - Развивать орфографическую зоркость,
- Систематизировать знания учащихся об ударении, ударных и безударных гласных;

- Развивать и корригировать память, внимание, фонематический слух, речь;

Оборудование: презентация, карточки со словами, схема предложения, звёздочки, жетоны, сигнальные карточки.

Ход урока:

1. Организационный момент

2. Дыхательная гимнастика.

Упражнение «Именинный пирог»

Сделать глубокий вдох носом, постараться задуть короткими выдохами, как можно больше свечек на именинном пироге.

3. Артикуляционная гимнастика.

Упражнение «Вкусное варенье»

Высунуть широкий язык, облизнуть верхнюю губу и язык убрать вглубь рта.

4. Проговаривание фразы: «Скоро Новый год!»

5. Сообщение темы урока.

- Мы должны определить тему нашего урока. (Доска закрыта)

На доске вы видите буквы: у а е и е
 д р н

- Назовите 1 строчку.
- Какие это звуки?
- Назовите 2 строчку. Какие это звуки?
- Теперь из этих букв мы составим слово.
- Какое слово получилось? (Ударение)
- Так о чём мы будем говорить сегодня на уроке? (Чтение темы на доске)

Мы сегодня будем говорить об ударении, учиться различать в словах ударный и безударный слог

6. Пальчиковая гимнастика.

Разомнём наши пальчики для работы.

Запишем число. Классная работа. (Лучшая тетрадь)

7. Минутка чистописания.

- Вспомним, как пишутся заглавная и строчная буква Мм. (Показ на доске)

Напишите сначала две буквы, сравните их с образцом, верно ли написано у вас и допишите аккуратно и правильно до конца строки. Не забывайте о наклоне и ширине букв, о правильной посадке.

Теперь подчеркните у себя три самые лучшие буквы.

Соединение буквы м с другими буквами. Прочитайте. Запишите.

ма ом ме ми му мы

Какое соединение?

8. Работа над новой темой

1) Беседа об ударении.

Ударение подобно биению сердца. Но мы не вспомним о нём, пока кто-то не исказит слово неправильной постановкой ударения, оно тотчас теряет свой ритмический пульс и смысл.

- Как найти ударение в слове? (Ударный слог произносится с большей силой и длительностью в голосе)
- А знаете, что бывает, если неправильно поставить ударение?
- Давайте попробуем проставить ударение в слове *замок*. Ударение стоит на последнем слоге *мо*. Вдруг ударение перепрыгнуло с последнего слога на первый. Получилось *замок*.

Кружки-кружки, стрелки-стрелки

- Написание слов одинаково, а значение разное.
- От чего это зависит?
- От постановки ударения.

Вывод: от того, как вы поставите ударение, будет зависеть значение слова.

2) Словарная работа.

Сегодня мы будем работать над новым словарным словом.

Но прежде отгадайте загадку:

Надо хлеба нам купить,

Иль подарок подарить, -

Сумку мы с тобой берем,

И на улицу идем,

Там проходим вдоль витрин И заходим в...
Что это?

Магазин. Записать слово в тетрадь. Проставить ударение. Определить ударную и безударную гласную.
Выполнить звукобуквенный анализ.

Составьте предложение со словом *магазин* по схеме.

___ овощном _____, _____ и _____.

3) Выполнение задания. Учащиеся выполняют на доске.

Прочтите слова:

Парта, доска, пенал, ручка, тетрадь, книга.

- Как назовём общим словом все предметы?

Выполним задание:

- Сначала нужно проставить ударение в словах, где оно стоит на первом слоге, а потом в словах, где оно стоит на втором слоге.

Проверка: показ смайлика.

9. Физкультминутка.

10. Продолжение работы по теме.

- Продолжаем работать по нашей теме.

2) Задание.

- В словах проставьте ударение правильно.

Листья, земля, арбуз, трава, машина, человек, берег, молоток.

Записать в тетрадь, подчеркнуть безударную гласную.

12. Гимнастика для глаз.

13. Дифференцированная работа по группам.

1 группа. Вставьте в слова пропущенные буквы. Проставь ударение.

Тр.вка зелен.ет,

С.лньшко блест. т.

Л.сточка с в.сною

В сени к нам лет.т.

2 группа. Проставить ударение в выделенных словах.

Травка зеленеет,

Солнышко блестит.

Ласточка с весною

В сени к нам летит.

3 группа. Проверить, правильно ли проставлено ударение в словах.

Травка зеленеет,

Солнышко блестит.

(Проверка)

14. Подведение итога урока.

Что вы сегодня нового узнали? Что было легко? Что понравилось? Что было трудно?

Оценки. (Подсчёт жетонов). Д/З.стр.80. Упр.13

15.Рефлексия.

Отгадайте загадку.

По небу лебедь чёрный

Рассыпал чудо-зёрна.

Чтобы наука не была для нас ночью, а свет знаний освещал нашу дорогу, давайте воспользуемся звёздами, которые лежат у вас в конверте. (Они разного цвета) Уходя, прикрепите соответствующую звёздочку к доске.

1. Если было интересно, легко на уроке, во всём разобрались - жёлтую.

2. Если иногда были трудности, не совсем понравилась работа - фиолетовую.

3. Если не разобрались в теме, было не очень интересно – серую.

Занятие № 8

Тема: Слогообразующая роль гласных. Деление слов на слоги с опорой на гласный звук.

Цель: Формирование знаний о слогообразующей роли гласных, умения делить слова на слоги, повторить правило переноса.

Задачи: - Учить согласованию глаголов и существительных (составление предложений)

- Развитие лексики по теме «Овощи. Фрукты. Грибы»
- Развитие связной речи, внимания.

Оборудование: картинки по темам, карточки, рассказ М. Пришвина «Последние грибы»

Ход занятия:

1. Организационный момент.

-- Слова рассыпались на части и перепутались. Отгадайте, что это за слова.

ЩИВОО ТЫФРУК БЫГРИ

2. Слогообразующая роль гласных.

1. На сколько частей «рассыпалось» каждое слово? А что это за части? (Слоги) А сколько гласных в этих словах? Какой вывод можем сделать? (Сколько гласных, столько слогов)

2. Повторение правила переноса слов по слогам.

3. Выделение гласных их слогов, слов.

Назовите гласный звук в слогах.

Ом, ка, ды, ста, уст, лок, ры, ос, лук.

Какой из этих слогов является словом?

2. запишите слова, используя схемы (записывают только гласные), обозначьте ударную гласную.

Тыква ы' /а дыня ы'/я арбуз а/у' банан а/а'

4. Послушайте слова, назовите одним словом

и запишите только 1-ый слог.

Капуста, помидор, огурец, свёкла, морковь, редиска, картошка.

2-ой слог: яблоки, груши, абрикос, апельсин, лимон.

Последний слог: мухомор, опята, рыжики, боровик.

5. Чтение рассказа М. Пришвина «Последние грибы»

Ответы на вопросы.

6. Согласование глаголов и существительных.(выделение из текста)

Назовите действия ветра. Что сделал ветер?

Ветер разлетелся. Ветер рванул. Ветер поиграл, дунул. Ветер погнал (тучку).

7. Деление слов на слоги.

Назовите грибы, о которых говорится в рассказе. Разделите эти слова на слоги.

Ры-жи-ки, по-до-си-но-ви-ки, под-бе-рѐ-зо-ви-ки.

8. Пересказ текста.

9. Итог занятия.

Сколько в слове слогов? Для чего нужно делить слова на слоги?

Занятие № 9

Тема: Обозначение мягкости согласных на письме посредством гласных второго ряда

Цель: Развитие слуховой дифференцировки близких по звучанию фонем (по твердости – мягкости)

- Задачи:**
- учить обозначать на письме мягкость согласного звука с помощью гласных второго ряда
 - развитие фонематического и слогового анализа и синтеза
 - развитие внимания, логического мышления, слухо-речевой памяти, эмоционально-волевой сферы.

Оборудование: карточки, игры, таблицы.

Ход занятия:

1. Организационный момент.

- Сегодня на занятии мы отправляемся в путешествие к МЯГКИМ И ТВЕРДЫМ СОГЛАСНЫМ.

Назовите мягкие согласные звуки. Назовите твёрдые согласные звуки. Чем они отличаются? Чем похожи?

Чтение слогов. (По цепочке)

Па – па – пъя	Ва – ва – вья	Са – ся – сья	Ра – ря – рья	Ка – кя – кья
Ро – рѐ – рьѐ	Лу – лю – лью	Мо – мѐ – мьѐ	Но – нѐ – ньѐ	По – пѐ – пьѐ
Гу – гю – гью	Ру – рю – рью	Ту – тю – тью	Фу – фю – фью	Ву – вю – вью
Дэ – де – дье	Нэ – не – нье	Пэ – пе – пье	Бэ – бе – бье	Зэ – зе – зье

Бы – би – бьи Мы – ми – мьи Лы – ли – льи Ды – ди – дьи Вы – ви – вьи

2. Уточнение артикуляции гласных звуков, соотнесение сходных гласных букв.

Выделение гласных первого [а, о, у, э, ы] и второго ряда [я, ё, ю, е, и]

Обобщение роли гласных первого ряда (показывают, что предшествующий согласный твёрдый) и гласных второго ряда (показывают, что предшествующий согласный мягкий).

На основе чтения таблицы дети анализируют это и выводят правило.

3. Запись слоговых цепочек с однократным прослушиванием.

ря – ра – рья ла – ля – ла – лья

мё – мьё – мобь – бы – би – бьи

Зью – зю – зюэ – ве – ве – вье

4. Самостоятельное оценивание выполненной работы при повторном чтении цепочек логопедом.

Хлопните в ладоши, если услышите, что первый согласный звук мягкий.

Лето, лопата, бинокль, дерево, тигр, робот, булка, самосвал, телеграмма, телохранитель, велосипедист, тыква, помидор, виноград.

Игра «Поймай и измени» (для игры нужен мячик) Логопед называет открытый слог, ребёнок повторяет его и изменяет в нём гласную на парную. [а – я, о – ё , у – ю, э – е, ы – и] (Например: па – пя, вя – ва, мы – ми, и т.д.)

5. Игра «Сыщик». Раскрасить те клеточки, в которых есть слова с мягким согласным.

кукурузакино пар барахлосова пенал азбука динозавр

дом липа петухдуб пила буква куча рога

барабан миллиметррепа лиса собакабар кроты баран

зима завод лицо василёксорокабилетыкартинакопыта

(Дети выполняют только часть задания, а оставшаяся часть - домашнее задание).

Игра «Догадаюсь сам!» Вставь пропущенные буквы, подумай, какое слово в каждом столбике лишнее.

Почему?

6. Раскрась клеточку с лишним словом цветным карандашом.

А - Я О - Ё У - Ю Э - Е Ы - И

десъткъ перекръстъкъбъръндъкъ вътъръ шъповнъкъ

девътъкъ напъръстъкъ ъправляъщиймътъльбъдъхлънъкъ

пътъницъигълъчка заведъхъщий ъскимъхълодъхлънъкъ

7. Волшебный «диктант-обманщик»

Устно изменить слог так, чтоб первый гласный стал мягким. Записать изменённый слог в тетрадь.

Нос, лэс, рыс, выд, лук, пос, пать.

Устно изменить слог так, чтоб первый гласный стал твёрдым. Записать изменённый слог в тетрадь.

Рёт, лёб, дём, дим, пёт, кёт, кёвш.

8. Игра «Я тоже буду учителем!» Исправь ошибку в слове. В каждом слове пропущена 1 буква. Допиши.

Подумай, какое слово лишнее в каждой строчке.

Окнь, лягушк, карсь, щка. Ббочка, стрекоз, мха, воробй.

Берза, дб, ромшка, осна. Втрник, зма, срда, птница.

Золто, серебр, кирпч, желзо. Холодльник, пистолт, пылесс, мсорубка.

9. Игра «Шифровальщик» Запиши числом, сколько букв в каждом слове.

Села кошка на окошко, 4 5 2 6

Замурлыкала во сне. 11 2 3

Что тебе приснилось, кошка?3 4 10 5

Расскажи скорее мне. 8 6 3

– К нам прилетели инопланетяне. Они не умеют говорить по- русски.Они понимают только гласные.

Прослушай стихотворение и запиши только гласные. Поставь ударение. Прочитай только гласные, соблюдая интонацию. Вспомни, какое было стихотворение.

Села кошка на окошко, Еа оа а оо

Замурлыкала во сне. Ауыаа о е

Что тебе приснилось, кошка?О ее иио оа

Расскажи скорее мне. Ааи ое е

10. Игра «Не ошибусь!»

Компот, бинокль, небо, зонтик.

Запиши только первый слог из каждого слова.

Комбинезон.

Работа, картинка, закипела.

Запиши только второй слог из каждого слова.

Ботинки.

Колбаса, переполох, сапоги.

Запиши только третий слог из каждого слова.

Сапоги.

Какое слово лишнее? Почему?

Домашнее задание.

Прочитай. Исправь допущенные ошибки. Подумай, когда так говорят. Запиши правильно.

Повэсив нёс
Нэ покладая рюк
Кяк снэг ня гёлёву
Рюкой подячь
Ня скорюю рюку

11. Внимательно прочитай предложения. Найди допущенные ошибки. Напиши предложения правильно.

Мелькнул лисый хвост.
Красьво поют жаворонки.
Витя получил посылку.
Шёл грибной дождь.
Бусы состоят из бусынок.
Дыма надел пижаму.
Наступилы зимние холода.
Петя читял сказку.
Ребята делали зарадку.
Мальчики спратали шлапу.

12. Вставь пропущенные буквы а или я. Вставь пропущенные буквы о или ё.

Петх читхл скхзку.
Колх игрхл в мхчик.
Лидх и Кхтх игрхли в прхтки.
Нхдх взхла схнки и пошлх гулхть.
Федх покхзхл ребхтхм знхчок.
Тхнх вытирхлх трхпкой пыль.
Ребхтх потерхли мхчик.
Люсх шлх рхдом с дхдей Вхсей.

Кхля ждхт Серхжу.
Вхлхдя похт весхлую песню.
У Алхши нхвые галхши.
У тхти Алхны есть галка.
Мы идхм в зххпарк.
Отец привхз два вхза дрхв.
Кхшелхк пхлхжен на стхл.
На верхвке висят мхкрые пелхнки.
Вставь пропущенные буквы ы или и.
Мхша любхт сказкх.
У волка острхе клхкх.
Скоро будут весёлхе канхкулх.
На арене грозно рхчалх тхгрх.
В поле вхрослх васхлькх.
Весной к нам прхлетелх птхцх.

Вставь пропущенные буквы у или ю.
Илхша ведёт Лхсх за рхкх.
Павлхша ест клхквх.
Петх послали на почтх.
Надхша лхбит пироги с лхком.
Олх положили в коляскх.
Андрхша потерял клхчи.

Домашнее задание.

Прочитайте и выпишите слова парами.
Рад, мал, ряд, мял, лук, люк, был, ров, вёл, рёв, бил, вол.

Вставьте подходящие по смыслу слова в предложения.

Коля еще очень	Ученик хорошей оценке.
Вова кусок глины.	Петя посадил кустов.
Зеленый очень полезен.	Выкопали глубокий
Митя обошел открытый	Из сарая слышен коровы.
..... – домашнее животное.	Мальчик в театре.
Володя козу.	Яичко и не разбил.

13. Вставь пропущенные буквы, прочитай стихотворение.

Есть мхгкие звхки и твхрдые звукх –
Их мхжно легкх смешхть
Но, чтхбы не вхшло подхбной штхки
Нахчились их различать:
Мхгкие звукх звчат повхше,
Звучанье у них нежнхй.
А твхрдые – слхвно грубхй и нхже,
Как бхдто твхрдых злхй.

14. Итог занятия

- Какую роль играют гласные первого ряда, если стоят после согласного?
Назовите все гласные первого ряда
- Какую роль играют гласные второго ряда, если стоят после согласного?
Назовите все гласные второго ряда
- Чем в произношении отличаются гласные первого и второго рядов?
- Какое задание вам больше всего понравилось на занятии?
- Всем спасибо за работу.

Занятие № 10-11

Тема: Обозначение мягкости согласных на письме. Мягкий знак на конце слова.

Цель: закрепить правила употребления мягкого знака.

Задачи: - формировать умение соотносить произношение слова и его написания;
- повторить правило написания буквы Ь как показателя мягкости согласных.

Оборудование: дидактический материал.

Ход занятия:

1. Организационный момент

Мы готовы к уроку всегда.

Учимся анализировать слоги, слова.

Мягкий знак употреблять – нужно умение

Соотносить слов написание и произношение.

2. Повторение изученного по теме «Обозначение мягкости согласных на письме буквой Ь».

Задание 1. Измените форму числа в словах.

Логопед. Ребята, я вам продиктую слова во множественном числе, а вы их запишите в единственном.

Кони, лоси, окуни, дни, двери, сети, словари.

Логопед. Почему написали на конце этих слов Ь? Что показывает Ь в этих словах? (*Ученики отвечают*).

Задание 2. На развитие слухового внимания и восприятия «Молоточки».

Логопед предлагает ученикам по очереди простучать «молоточком» (карандашом) тот или иной ритмический рисунок. За каждый правильно повторенный ритм ученик получает фишку.

3. Работа с индивидуальным дидактическим материалом

Задание 1. Прочитайте стихотворение, угадай последнее слово и запиши его.

Обозначь мягкость согласных перед Ь.

Без ключа, ты мне поверь,
Не откроешь эту _____.

Все играли, а вратарь
В это время грыз _____.

От зубастых щук таясь,
Стороной проплыл _____.

В ночь – мороз, с утра – капель,
Значит, на дворе _____.

Задание 2. Подпиши картинк. обозначь Ь и согласные перед ним.



Занятие № 12

Тема: Разделительный мягкий знак. Звуковой анализ слов.

Цель: Дифференцировать слова с мягким знаком на конце слов с мягким знаком в середине.

Задачи:

- закреплять знания о смягчении согласных при помощи мягкого знака, о разделительном мягком знаке;
- закреплять знания норм орфографии, навыки соотнесения слов со схемами;
- учить дифференцировать слова с мягким знаком в функции смягчения;
- развивать логическое мышление, фонематическое восприятие.

Оборудование: изображение мамы белки и бельчонка, буква Ь (запись на доске), текст стихотворения; предметные картинки, схемы для обозначения слов с мягким знаком (на каждого ребёнка), демонстрационная схема слов с разделительным мягким знаком, карточки со словами – паронимами, карточки с предложениями, ребусы.

Ход занятия:

1. Организационный момент.

2. Закрепление пройденного материала.

Логопед показывает детям картинку, дети поднимают схему, соответствующую слову- званию данной картинке. Картинки:



жёлудь, портфель, осень, фасоль, будильник, мальчик, пеньки, шинель, ель, альбом, рельсы, коньки.

Схемы (Е.В.Мазанова стр48.)

3. Основная часть.

1. Знакомство с темой занятия.

Как-то на слоговой полянке гуляли парами согласные и гласные буквы. Они были дружны, держались за руки и пели свои песенки:

ля, ви, не, те, дю

(демонстрируется пособие). Как звучали звуки слитно или отдельно? (Слитно).

А мягкий знак не мог ничего спеть. Почему? (Потому что он не обозначает звука). Но ему тоже хотелось подружиться с весёлыми гласными и согласными. Он вежливо представился и мягко предложил дружить с ними. Они согласились, взяли его за руки. Сначала мягкий знак встал с парой ля и получилось ля (демонстрируется пособие), потом с ви – ви, не – нье, те – тье, дю – дью (по возможности произносят дети). Как стали звучать звуки, когда между ними встал мягкий знак? (раздельно, прерывисто). Мягкий знак смягчил согласный, но кроме смягчения он выполнил ещё одну работу. Какую? (Он отделил согласную от гласной). И называется такой мягкий знак разделительным.

ЛОГОПЕД: Послушайте стихотворение и отгадайте имя третьего бельчонка.

Перед Е, Ё, И, Ю, Я в корне я стою, друзья.

Воробьи, семья, жильё- перед Я, Ю, И, Е, Ё.

ручья, листья, крылья, перья, чьи,

Колья, звеня, и семья, вьюга, осенью, друзья.

ЛОГОПЕД: Во всех словах пишется разделительный мягкий знак. Он разделяет твёрдый или мягкий согласный и гласную в корне.

2. Сформулировать и записать на доске тему занятия.

3. Знакомство со схемой слов с разделительным мягким знаком

ЛОГОПЕД: Припомните из стихотворения слова. В которых пишется разделительный мягкий знак, и назовите их.

Логопед уточняет, что в данных словах гласная, стоящая после мягкого знака, обозначает один (И) или два звука (ЙО, ЙЭ, ЙА, ЙУ). Затем предлагает детям рассмотреть схему слов с разделительным мягким знаком, обсуждает её вместе с детьми.

4. Работа со словами – паронимами.

ЛОГОПЕД: Сегодня к нам на занятие пришёл бельчонок и принёс мягкий знак. Но этот мягкий знак выполняет уже в словах другую работу – он разделяет согласные и гласные. Бельчонок приготовил много интересных заданий. Вот одно из них. По дороге сюда Бельчонок повстречал своего друга- мальчика Колю- и отдал ему все буквы Ь, а теперь не может прочесть слова. Давайте попробуем прочесть то, что получилось, а затем вернём словам Ь.

СЕМЯ-СЕМЬЯ

КОЛЬЯ – КОЛЯ

Дети читают слова и сравнивают пары по звучанию, написанию и значению.

5. Работа с кроссвордом. Развитие логического мышления.

ЛОГОПЕД: Отгадайте кроссворд. Спишите слова и укажите в них место и роль мягкого знака. (Е.В.Мазанова стр49.)

1. Снежная буря (*вьюга*).



3. Мама, папа, я- ...
(*семья*).



2. Домики для пчёл (*ульи*).



4. Животное, которое имеет
восемь ног (*осьминог*).



5. Ягоды, сваренные сахаром
(*варенье*).



6. Работа с ребусами.

ЛОГОПЕД:

7. Работа на уровне предложения.

ЛОГОПЕД: Запишите предложения, заменяя картинку соответствующим словом. (Логопед представляет пособие, на котором слова в скобках заменены картинками; дети записывают предложения на доске.)

С (деревья) опадают
(*листья*).



На (скамья) сидит
(*дедушка*).



Коля ест вкусное
(*варенье*).



В (сад) расцвели
(*деревья*).



В (парк) стоит высокая
(*скамья*).



В (магазин) мы
купили овсяное
(*печенье*).



3. Итог занятия.

ЛОГОПЕД: Назовите слова из предложений с разделительным Ь. Вспомните, какую роль в этих словах играет Ь.

Занятие № 13

Тема: Мягкий знак в функции смягчения и разделения.

Цель: Закреплять знания о мягком знаке и его роли в словах.

- Задачи:**
- учить дифференцировать мягкий знак в функции смягчения и в функции разделения;
 - учить работать со схемами слов;
 - уточнять и обогащать словарь;
 - тренировать в подборе слов-действий к словам-предметам;
 - формировать навыки словоизменения.

Оборудование: Предметные картинки с изображением Пьеро, Ильи Муромца; карточки со словами - «фортепьяно, бьют, соловьи, печенье, стулья, крылья»; схемы слов с мягким знаком (смягчение согласных на конце слов, смягчение согласных в середине слова и разделение согласной и гласной в середине слова) в виде указателей дорог; карточки с предложениями; карточки для индивидуальной работы.



Ход занятия:

1. Организационный момент.

1. Знакомство с героями занятия.



он



ЛОГОПЕД: Ребята, сегодня к нам на занятие пришёл печальный гость. Посмотрите на него внимательно, кто это? Из какой сказки пришёл? Каких героев этой сказки вы знаете? Посмотрите. какой грустный Пьеро. Он хочет пойти в гости к Мальвине. Вы помните. Что Мальвина была умной девочкой и строгой учительницей для Буратино? А Пьеро делает много ошибок в своих тетрадях. Он боится, что Мальвина не захочет с ним дружить. Помогите Пьеро – вставьте в слова мягкий знак.



КРЫЛ...Я, СЕМ...Я, КОЛ...Е, РОЛ..., ОГОН...КИ, ПЕН..., УГОЛ...КИ, ПЕН...КИ, ДЕН...КИ, БЕЛ...Ё,
ПОЛ...Ю, РУЛ... .

2. Сформулировать тему занятия и записать её на доске.

2. Основная часть.

1. Закрепление навыков словообразования.

ЛОГОПЕД: Только начал Пьеро улыбаться, как вновь расплакался. Опять у него ничего не получается. Как же он покажется Мальвине на глаза? Помогите Пьеро. Прочитайте слова (запись на доске) и измените их по образцу. Образец: стул- стулья...

Ручей - ...



колос - ...



конёк - ...



сын - ...



Дерево - ...



кол - ...



ЛОГОПЕД: Какое слово попало сюда случайно? Почему?

2. Работа на уровне предложения.

ЛОГОПЕД: Всё было так хорошо, но Пьеро нужно составить предложения, а он в себе не уверен. Прочитайте запись и вставьте нужное слово так, чтобы получилось предложение (запись на карточках).

Девочка ...платье.



Птица...гнездо.



Котёнок...молоко.



3. Соотнесение слов со схемой слова.



ЛОГОПЕД: Бедный Пьеро совсем отчаялся. Он так легко огорчается. Что чувствует себя совершенно несчастным. Вот почему ему решил помочь богатырь Илья Муромец. Отправился Илья в путь- дорогу вместе с Пьеро. Шли они шли. И вдруг, на пути у них камень лежит указательный. А на том камне надпись есть таинственная. (Е.В.Мазанова стр 52.)

Остановились наши герои и задумались, куда же им идти, какую дорогу выбрать? Тут откуда ни возьмись, появились слова- картинки (ведь это была волшебная страна , и происходили в ней разные чудеса) Остановились они около камня и тоже задумались , но вскоре догадались , кому куда нужно идти. Решили Пьеро и Илья Муромец словам помочь.

Распределите слова в три столбика так, чтобы в первом были слова, где мягкий знак стоит в конце слова и служит для смягчения согласных, во второй столбик – слова с мягким знаком в середине слова в функции смягчения, а в третий столбик – с разделительным мягким знаком.

Картинки:



ПЕнь, АПЕльсин, ЛАДья, ПЕльмени, КИСТЬ, БУДИльник, КРОВАТЬ, КОЛОКОльчик, СВИнья.

ЛОГОПЕД: Подумайте и скажите, по какой дороге пойдут наши герои? Запишите их имена и укажите место и роль мягкого знака.

4. Работа на уровне предложения

ЛОГОПЕД: Рассмотрите картинки, назовите предметы и составьте с этими словами предложения. Запишите предложения и укажите роль мягкого знака в словах.

Картинки:



свинья, ружьё, кисель.

5. Закрепление знания норм орфографии



ЛОГОПЕД: Пьеро почти дошёл до места, где был домик Мальвины- осталось только перейти через речку. Но моста Пьеро не увидел. Он появится только тогда, когда Пьеро выполнит последнее задание. Помогите Пьеро. Прочитайте текст и вставьте в слова мягкий знак.

За малиной.

Наступил июл... . Стоит сил...ная жара. Ребята идут в лес... за грибами и ягодами. На кустах крупные душистые ягоды. Вот Ол...га. Она л...любит малину. У неё пол...ная корзина ягод. Никита помогает Ол...ге нести ягоды. К вечеру жара с...пала. Надвинулас... тём...ная туча. Ребята быс...тро бегут... к дому.

3.Итог занятия.



ЛОГОПЕД: Посмотрите, кот Мальвины напроказничал: смёл в словах все буквы Ъ и Ь . Вставьте в слова буквы Ъ и Ь, запишите слова с Ъ под А, а слова с Ь – под буквой Б. Какие слова из записанных под буквой «А» предназначены для Мальвины. А какие для Пьеро? Почему?

Занятие № 14

Тема: Дифференциация гласных первого и второго ряда. Дифференциация гласных А-Я.

Цель: учить детей дифференцировать гласные А-Я в словах;

Задачи:

- развивать навыки звукового анализа и синтеза, фонематическое восприятие;
- закреплять знания о звуковом составе слова.
- развивать логическое мышление, восприятие, слуховое и зрительное внимание.

Оборудование: мяч, буквы А-Я (запись на доске); карточки с буквами А-Я на каждого ребёнка; таблица для буквы Я (запись на доске).

Ход занятия:

1. Организационный момент.

1.Закрепление знаний о гласных А-Я.

ЛОГОПЕД: Сядет тот, кто придумает слово с гласной А, а теперь с гласной Я.

2.Сформулировать и записать тему занятия.

2.Основная часть.

1.Развитие фонематического восприятия. Различение А-Я в слогах, словах.

ЛОГОПЕД: Поднимите букву А, а потом Я на прослушанные слоги и слова:

-ряд слогов: РА; РЯ;ТА; ТЯ; ВЯ; КЯ; КА; ВА; ДЯ; ЖА; ФА; ФЯ....

-ряд слов: БАК, ПАР, ЖАЛ, ВЯЗ, МАЛ, ДЯДЯ, УПАЛ, ЛАПА, ВРАЧ, КАША, ЛАК....

ЛОГОПЕД: Назовите слова, которые можно объединить по какому- либо признаку. (Рак- лак- отличаются первыми звуками, каша – лапа- имеют две одинаковые гласные, ряд – рад- сходны по звучанию и написанию и различаются на слух и на письме только одной гласной- пишем А или Я.)

2.Развитие памяти.

ЛОГОПЕД: Запишите несколько слов (5-6) и укажите место гласных А- Я и согласные перед ними цветными карандашами.

3.Развитие орфографического навыка письма.

ЛОГОПЕД: Рассмотрите картинки и сделайте к ним подписи

(картинки: паук, собака, флаг, месяц, мясо, рябина.) Выделите в словах буквы А- Я и согласные перед ними цветными карандашами.





4. Развитие слогового анализа и синтеза

ЛОГОПЕД: Закончите слова, добавив слоги ЛА или ЛЯ.

ВА... ме... Ко... пе.. То... пет... ска... Топо....

5. Развитие зрительного внимания. (задание 5, стр4.)

ЛОГОПЕД: Торопыжка записал слова с буквами А-Я но так спешил, что часто путал буквы. Помогите Торопыжке. Запишите слова правильно.

МЯШИНЯ, НАНА, ГРАЗНО, КЛАКСЯ, ЗЕБРЯ, КЯПОШОН, СЛАКОТЬ, СКЯМЕЙКА, ТЕТРЯДИ.

ЛОГОПЕД: Подчеркните слова, которые можно объединить в одну группу по какому-либо признаку.

3. Итог занятия

ЛОГОПЕД: Запишите слова – названия картинок (картинки: курица, дятел, цапля). Выделите в словах буквы А-Я и согласные перед ними. С какими согласными дружит буква А, а с какими Я? Подберите признаки к этим словам

Занятие № 15

Тема: Твёрдые и мягкие согласные перед гласными У-Ю.

Цель: Учить дифференцировать твёрдые и мягкие согласные звуки перед гласными буквами У-Ю

Задачи:

- развивать фонематическое восприятие, навыки звукового и слогового анализа, навыки словоизменения;
- тренировать в отгадывании кроссвордов;
- уточнять и обогащать словарь детей.

Оборудование: текст стихотворения, таблица для гласно Ю (запись на доске), карточки с буками У-Ю (на каждого ребёнка), карточки с записью слогов.

Ход занятия:

1. Основная часть.

1. Развитие слухового внимания.

ЛОГОПЕД: Послушайте стихотворение.

На уроке.

На уроке я читаю, и рисую, и считаю,

Руку тихо поднимаю, если спросят, отвечаю.

ЛОГОПЕД: Что я делаю на уроке?

Какая буква пишется на конце каждого слова в вашем ответе? (буква Ю)

2. Сформулировать и записать тему занятия.

2. Основная часть.

1. Знакомство со схемой буквы Ю (ЗАДАНИЕ 1 СТР 5.)

Логопед знакомит детей со схемой, на которой показано, в каких случаях буква Ю обозначает один звук, а в каких два. (схема стр23)

2. Развитие фонематического слуха и восприятия.

ЛОГОПЕД: Послушайте слоги и поднимите соответствующую букву.

Слоги: ЛЮ, ГУ, ГЮ, КУ, КЮ, ДЮ, РУ...

3. Развитие слогового анализа (задание, стр6.)

ЛОГОПЕД: Назовите картинки и запишите их названия по слогам. Выделите буквы У-Ю в каждом слове



(Картинки: петух, кузнечик, меню, салют, барсук, люди)

4. Работа по дифференциации твёрдых и мягких согласных перед У-Ю на уровне слова (зад.3. стр.6.)

ЛОГОПЕД: Сегодня к нам на занятие пришёл клоун Илюша. Он принёс нам конверт с заданием. Вот оно: «Отгадайте ребусы и запишите отгаданные слова, указав в них гласные и согласные перед ними». (ребусы стр.24.)

5. Развитие навыков словообразования и словоизменения (зад.4.стр6.)

ЛОГОПЕД: помогите клоуну Илюше изменить слова по образцу: отвечать – отвечаю.
ОЧИЩАТЬ, СМОТРЕТЬ, ПИЩАТЬ, КАЧАТЬ, ПУГАТЬ, ЛЕТАТЬ.

6. Физминутка. Игра: «Носик, ушко, макушка.»

Логопед называет части тела. Дети внимательно слушают его и выполняют верно движения, логопед же в это время выполняет движения неверно, стараясь запутать детей.

7. Развитие навыков конструирования слов из слогов. Подбор слов к слогам.

ЛОГОПЕД: Продолжите слоги до полных слов (слоги записаны на карточках: па, пю, тю, ту, су, сю.)
Приблизительный перечень подобранных слов.

ПУ-			пулемёт, пуговица;	
ТУ –				туман, туча, турист;
ТЮ –				тюки, тюльпан, тубик;
СУ –				сувенир, сухарик, суслик;
СЮ –				сюжет, сюрискен, сюрприз;
ПЮ –				пюре,....

ЛОГОПЕД: Поделите слова на слоги и запишите их. Подчеркните те, в которых находятся гласные звуки. Обозначьте согласные перед буквами У –Ю.

3. Итог занятия.

ЛОГОПЕД: Припомните. Когда буква Ю обозначает один звук, а когда – два? С какими согласными дружит гласная У? А с какими согласными дружит гласная Ю? Приведите прим

Занятие № 16

Тема: Твёрдые и мягкие согласные перед гласными О–Ё.

Цель: Дифференцировать согласные звуки перед гласными О –Ё в слогах и словах

Задачи:	<ul style="list-style-type: none"> – закреплять знания о твёрдости и мягкости согласных; – учить; развивать навыки звукового анализа слогов и слов, фонематического анализа и синтеза; – обогащать словарь словами по теме «Детёныши животных и птиц»
----------------	--

Оборудование: таблица для гласной Ё (запись на доске.)картинки с изображением детёнышей животных и тенцов4 слова (запись на доске.)

Ход занятия.

1.Основная часть.

1.Припоминание пар согласных по твёрдости и мягкости

ЛОГОПЕД: Соедините слоги стрелочками так, чтобы образовались пары логов с гласными А –Я, О –Ё, У – Ю.

Ма са по фё лю ро тю
ла фо ре мя ся пу ту

ЛОГОПЕД: Скажите, с какими гласными слогов представлено в таблице больше всего?

2. Сформулировать тему занятия и записать её на доске.

2.Основная часть.

1. Знакомство со схемой буквы Ё

ЛОГОПЕД знакомит детей со схемой. На которой показано, в каких случаях буква Ё обозначает один звук, а в каких – два.(стр28.)

2. Развитие слухового восприятия и фонематического слуха. (работа на доске.)

ЛОГОПЕД: Послушайте слоги и запишите их. Выделите в слогах мягкие и твёрдые согласные перед гласными О-Ё.

Слоги: по, пё, ло, лё, бо, бё, кё, ко.

3. Развитие звукового анализа на уровне слова

ЛОГОПЕД: «Пройдите» по дорожкам и запишите получившиеся слова (воз-вёз, нос-нёс, вол- вёл.)

4.Работа с паронимами

ЛОГОПЕД: Сравните получившиеся пары слов по трём признакам: написанию, звучанию и значению.

Отметьте твёрдые и мягкие согласные перед гласными О-Ё . Объясните написание гласных О-Ё в словах.

5. Индивидуальная работа

ЛОГОПЕД: Рассмотрите картинки, сделайте подписи к словам. Отметьте в словах изучаемые гласные и согласные перед ними. *Картинки:*



6. Работа по развитию умений словообразования существительных при помощи суффиксов: -ОНОК-, -ЁНОК-.

ЛОГОПЕД: Рассмотрите картинки и скажите, кто это?

Поиграем в игру: «Кто у кого?»

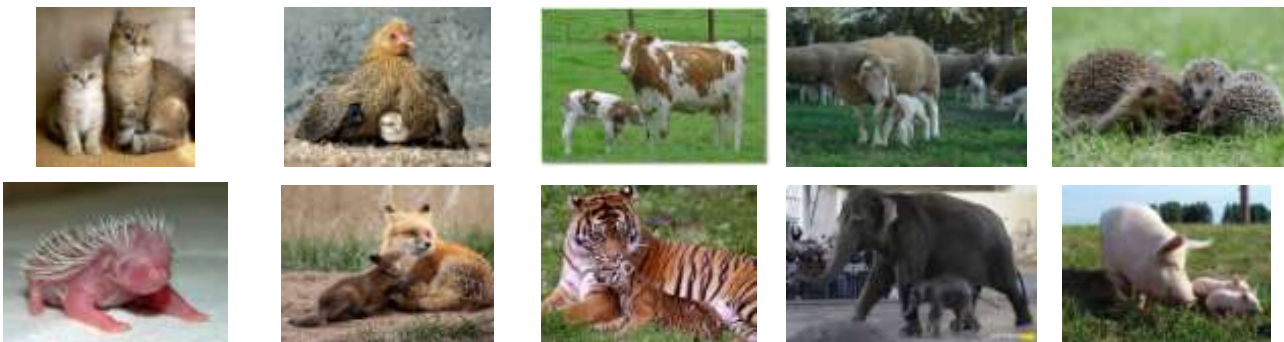

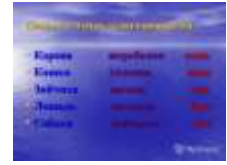

7. Образование существительных при помощи суффиксов **-ОК-, -ОЧЕК-** .

ЛОГОПЕД: Прочитайте слова и образуйте новые слова по образцу: лист – листок, листочек.

ГОЛОС-... ГРИБ- ... ВОЛОС-...

РИСУНОК -... ЛЕС- ...СЫН-...

БОТИНОК- ... КУСОК-... КОЛОС-...

8. Диктант.

1-й класс.

У Лёли кот Крошка. Он весёлый и ловкий. Наш кот вороват. Вот он несёт в зубах селёдку. Лёля изловила вора. Кот громко ворчал.

2-й класс.

Пришла студёная пора. Замёрзло озеро. Днём папа с Сёмой и Алёшей пошли на озеро. С ними побежала собака Барбос. Кот Шлёпа сидит дома и ждёт рыбки. Отец сделал прорубь и стал ловить рыбу. Мальчики спустились на лёд и начали кататься на коньках.

3. Итог занятия.

ЛОГОПЕД: Найдите в последнем задании пары слов, которые отличаются только одним звуком.(волос- голос- колос, волосок- голосок- колосок.) Назовите в этих парах слов мягкие и твёрдые согласные перед буквами О-Ё.

Занятие №17

Тема: Дифференциация Ы-И.

Цель: закреплять навыки четкого различения на письме и в произношения звуков ы — и;

- Задачи:**
- развивать фонематический слух;
 - развивать навыки языкового анализа и синтеза;
 - развитие словаря и тренировка в словообразовании существительных при помощи уменьшительно – ласкательных суффиксов

Оборудование: карточки для индивидуальной работы; предметные картинки мишка и мышка; модели слов; картинки - вишня, малина, ели, сыр, усы, игла, мыло, тыква; изображения двух домиков; линейка, буквы, рюкзак, карандаш.

Ход занятия:

1. Организационный момент.

Ляжет тот, кто назовёт гласный звук в словах: сыр, кит, мир, рысь, пыль, тир.

Закрепление звуков ы — и.

Логопед говорит, что сегодня дети будут повторять звуки ы — и.

Уточняется характеристика этих звуков (гласные). Дети объясняют, почему ы и и относятся к гласным звукам.

Логопед предлагает произнести звук и. Уточняется артикуляция звука (язык за нижними зубами, губы в улыбке).

Логопед предлагает произнести звук ы. Уточняется артикуляция звука (язык оттягивается от зубов).

2. Артикуляционная гимнастика.

Качели

На качелях я качаюсь

Вверх – вниз, вверх – вниз.

Я все выше поднимаюсь,

А потом спускаюсь вниз.

Маляр

Красить комнаты пора.
Пригласили маляра.
Челюсть ниже опускаем,
Маляру мы помогаем.
лошадка (остановим лошадку)
Едем, едем на лошадке
По дорожке гладкой.
В гости нас звала соседка
Кушать пудинг сладкий.
Мы приехали к обеду,
А соседки дома нету.
лопаточка – иголочка
Язык лопаткой положи
И под счет его держи:
Раз, два, три, четыре, пять!
Язык надо расслаблять!

Чашечка

Язык широкий положи,
А края приподними.
Получилась чашка,
Кругленькая чашка.

Грибочек

Я стою на ножке тонкой,
Я стою на ножке гладкой,
Под коричневой шляпкой
С бархатной подкладкой.

Развитие фонематического восприятия.

Рассмотрите картинки и раздайте их мишке и мышке.

Картинки: вишня, малина, ели, сыр, усы, игла, мыло, тыква.

Логопед выставляет на доску предметные картинки с изображением мишки и мышки и показывает детям картинки с изображением предметов, в названии которых есть буквы Ы – И.

Дети ставят картинку с определённым звуком к нужной картинке.

Девочки хлопают в ладоши когда услышат звук И в словах, мальчики хлопают когда услышат звук Ы в словах.
Логопед называет слова, в названии которых есть звуки Ы-И.
Слова: пыль, кит, мыло, сыр, пир, тир, рысь, мир, бык.

Игра «Один – много»

Образование формы множественного числа существительных и выделение гласного звука в конце слова.

ель — ели клён — клёны
липа — липы олень — олени
веник — веники лимон — лимоны
лента — ленты охотник — охотники

3. Развитие словаря и тренировка в словообразовании существительных при помощи уменьшительно – ласкательных суффиксов.

Расселите слова в домики так, чтобы слова со значением большого предмета жили в доме, а слова со значением маленького предмета – в маленьком домике.

Образец: руки – в большом доме, ручки в маленьком домике.

На доску прикрепляются изображения двух домиков, различающихся размером. Дети в тетрадях записывают слова в два столбика.

Слова: банты, ножки, ручки, зонты, кусты, ушки, стульчик.

Физическая минутка.

Руки подняли и покачали

Развитие фонематического анализа и синтеза на уровне слова.

Рассмотрите загадочные модели слов и постарайся разгадать их. Вставьте необходимые буквы в слова и объясните значение слов.

Модели слов:

Разгадывание кроссворда.

В тетради я бываю
Косая и прямая,
В другом своём значении
Я планка для черчения.
И, наконец, порою
В шеренгу всех построю.
(Линейка)

Проживают в трудной книжке
Хитроногие братишки.
Десять их, но братцы эти
Сосчитают всё на свете.
(Цифры)

Чёрные птички
На каждой страничке,
Молчат ожидают
Кто их прочитает
(Буквы)

Бусы красные висят,
Из кустов на нас глядят.
Очень любят бусы эти
Дети, птицы и медведи.
(Малина)

Чёрная рубашка
У нашего Ивашки.
Где нос ни проведёт-
След оставит.
(Карандаш)

Ты идёшь с друзьями в лес,
А он на плечи тебе влез.
Сам идти не хочет,
Он тяжелый очень.
(Рюкзак)

Пальчиковая гимнастика.

Раз, два, три, четыре, пять
Вышли пальцы погулять
Этот палец самый сильный, самый толстый и большой
Этот палец для того чтоб показывать его
Этот палец самый длинный и стоит он в середине
Этот палец безымянный он избалованный самый
А мизинчик хоть и мал очень ловок и удал
Работа по карточкам. Списать слова вставляя пропущенные буквы Ы-И.

СЛ_В_ К_Т_ НОЖ_
Р_Б_ Н_ТК_ МЫШ_
В_ЛК_ Л_Ж_ МАШ_НА

4. Комментированное письмо.

Мы наловили много рыбы. Были тут ерши и окуни. Домой мы плыли в лодке. Наши мамы были рады. Они сварили нам уши. Мы были сыты.

Подчеркнуть в словах буквы Ы, И.

5. Итог занятия.

Занятие № 18

Тема: Мягкий согласный звук (Й) в конце слов.

Цель: Научить распознавать звук (Й) в конце слов. Обозначать звук (Й) буквой И краткое.

Задачи: - Развивать фонематический анализ и синтез слов, фонематические представления
- Развивать мышление, наблюдательность, концентрацию внимания, мелкую моторику руки.

Оборудование: картинки, пословицы, загадки.

Ход занятия.

1. Организационный момент.

Слова, слова, слова.....

Всему название дано - и зверю и предмету.

Вещей вокруг полным-полно и безымянных нету.

И все, что может видеть глаз – над нами, и под нами,

И все, что в памяти у нас, - означено словами. (А. Шибает.)

- Назовите «лишнее слово» и объясните, почему оно «лишнее».

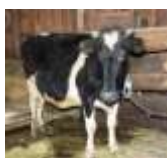
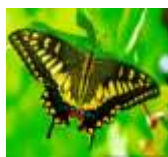

- Назовите гласные звуки в «лишнем» слове. Определите количество слогов.

- Произнесите слово по слогам. Какое правило вы применяли при выполнении этого задания?

2. Новый материал.

- ребята угадайте, кто пришел к нам в гости?

ВОРОБЕЙ



Я весь день ловлю жуков, ем букашек, червяков.

Зимовать не улетаю, под карнизом обитаю.

Прыг - скок не робей! Я бывалый ... (воробей).

а) Из каких геометрических фигур он состоит?

Нарисуйте гостя карандашом (высота - 3 рабочих строки) Какую букву я подчеркнула? (и - краткое) На какую букву она похожа (и)

Букву й зовут и - кратким
(й) как (и) в твоей тетрадке
Чтобы й не путать с и
Сверху галочку пиши.
б) Давайте напишем строчку.

Й И Й И Й И Й И Й И

в) - Артикуляционная гимнастика.

- Произнесите звук (й) кончик языка отскакивает слегка назад, язык становится широким, края языка располагаются по верхним зубам, струя холодного воздуха выходит по желобочку.

- Характеристика звука (мягкий, согласный)

г) - Работа с загадками.

- Ребята я читаю загадки, а вы будете записывать отгадки и подчеркивать и - краткое.

1. Снег на полях, реки во льдах,
вьюга гуляет. Когда это бывает. (зимой)
2. Спозаранку за окошком,
Стук и звон и кутерьма
По прямым стальным дорожкам
Ходят красные дома. (трамвай)
3. Погляди на молодцов:
Веселы и бойки
Волокут со всех сторон
Материал для стройки.
Вот один споткнулся вдруг,
Под тяжелой ношей
И спешит на помощь друг.
Тут народ хороший!
Без работы, хоть убей,
Жить не может. (муравей)

Анализ звука [й].

- Звук [й] – всегда мягкий согласный звук и обозначается зеленой фишкой.

д) - а теперь давайте придумаем сами слова, чтобы заканчивались на звук (й.) Дети придумывают слова со звуком (й), выкладывают схему каждого слова. Записывают в тетрадь слова: *май, герой, чай, музей, клей.*

Обводят кружочком букву й

- а знаете, ребята, звук (й) любит жить в именах людей, особенно мужчин (выполняется устно).

Толя - Анатолий

Коля - Николай

Женя - Евгений

Вася – Василий

е) - а еще звук (й) любит цвета красок - синий, голубой, красный, желтый. (выкладывают схему слова, записывают в тетрадь)

Анализ звука [й].

- Звук [й] – всегда мягкий согласный звук и обозначается зеленой фишкой.

3. Пальчиковая гимнастика

4. Закрепление пройденного материала на занятии.

Запишите под диктовку пословицы: Подчеркните слова с буквой Й

«Играй, играй да дело знай».

«Поскорей подрастай, да к работе поспевай».

Пришла телеграмма от феи «Грамоты»



(восстановить буквы по пол буквке)

5. Итог занятия.

1. Почему фея «Грамота» прислала нам такую телеграмму?
2. Что научились делать мы на уроке?
3. Что мы знаем о букве и - краткое?

Занятие №20

Тема: Дифференциация С-З в словах и словосочетаниях.

Цель: Дифференцировать парные звонкие, глухие согласные.

- Задачи:**
- Закреплять умение дифференцировать звуки (з - с), (з` - с`).
 - Учить различать в словах буквы С – З, работать над пониманием текста.
 - Развивать фонематический слух, речь, внимание.
 - Наблюдать за словообразовательной ролью приставок ЗА. С

Оборудование: слоговая таблица, таблицы для мнемонического приема, индивидуальные карточки с заданиями; картинки.

Ход занятия:

1. Организационный момент.

Пальчиковая гимнастика «Зайка».

2. Практические упражнения.

1) Сравни пары слов по звучанию и смыслу:

Роза – роса; коза – коса; Зоя – соя; сев – зев; злить – слить;

2) Определите наличие звуков «С» и «З» в картинках.(Таблица С и З)

Запишите их в два столбика.

3. К данным словам присоедините приставку ЗА, назовите и запишите получившиеся слова.

1. **Образец:** нести – занести.

Вязать, светить, нести, возить, носить, стелить, солить, просить, сорить.

2. **Измените слово так, чтобы после согласных «З», «С», появился гласный, подчеркните и назовите последний слог.**

Образец: вяз – вязы; лес – леса.

Глаз – глаза, нос – носы, мороз – морозы, овес – овса, грязь – грязи, пояс – пояса, арбуз – арбузы, груз – грузы, вкус – вкусы, водолаз – водолазы, автобус – автобусы, трус – трусы, воз – возы, насос – насосы.

3. **Измените слово так, чтобы после согласных «С» и «З» появился гласный.** Подчеркните гласную.

Объясните, как проверить звонкий согласный в середине слова.

Низкий – низок, узкий, узок, близко – близок, скользко – скользит, сказка – сказочка, березка – березочка, просьба – просить.

4. Закрепление материала.

Запишите слова в три строчки: «С», «З»; «С-З».

Санки, запах, редиска, розовый, сказочный, морозный, глазки, салазки, записка, краска, узкий, занавеска, развесистый, засветить, пластилин.

Домашнее задание:

С каждым словосочетанием запишите предложения.

Здоровые зубы, морозный воздух, спелый колос, смелый поступок, звездное небо, зимняя спячка.

Занятие №21

Тема: Дифференциация С-З в предложениях и текстах.

Цель; учить дифференцировать парные звонкие, глухие согласные, наблюдать оглушение согласных в корне.

- Задачи:**
- Учить подбирать слова для проверки безударных согласных звонких и глухих в корне.
 - Развивать фонематический слух, речь, внимание, расширять кругозор, воспитывать любознательность.

Оборудование: карточки, запись на доске.

Ход занятия:

1. Организационный момент Пальчиковая гимнастика

2. Проверка усвоенного материала.

1. Вставьте пропущенную букву «С» или «З», запишите её.

Кра.ка, тру., .ака., дер.кий, бли.ко, .коль.кий, ни.ко, пове.ка, .вя.ка,

2. Вставьте в предложение подходящие по смыслу слова.

Вот пришли ..., и зима... . После ... наступает весна. На ёлку к детям пришёл Дед Пошёл дождь, люди раскрыли

3. Практические упражнения

1) Составьте предложение из данных слов. (Карточка)

2) Творческая работа. (Методические указания) Прослушайте рассказ. Письменно ответьте на вопросы.

На доске слова: обезьяна, рассказали, гримасничали.

В зоопарке

Лиза и Роза были в зоопарке. Там они увидели много разных зверей: зубров, полосатую зебру, забавных обезьян. Зубры стояли у забора. Обезьяны забрались на дерево и гримасничали. Лиза и Роза рассказали друзьям обо всём, что видели в зоопарке.

На доске вопросы.

Где были Роза и Лиза? Кого они видели в зоопарке? Что делали зубры? Что делали обезьяны?

3. Итог занятия.

Занятие №22

Тема: Дифференциация Ж-Ш в словах и предложениях

Цель: Развивать фонематическую дифференциацию звуков Ж и Ш.

Задачи:

- Закреплять умение дифференцировать звуки (ж-ш),
- Учить различать в словах буквы Ж-Ш, работать над пониманием предложения,.
- Развивать фонематический слух, речь, внимание.
- Активизировать знания о правописании жи, ши,
- Формировать грамматический строй речи

Оборудование: слоговая таблица, таблицы для мнемонического приема, индивидуальные карточки с заданиями; картинки.

Ход занятия:

1. Организационный момент\

2. Словарная работа

1) Устно.

шар-жар

жили – шили

шаль – жаль

уши - ужи

шарить – жарить

шить – жить

крушить – кружить

шалить – жалить

2) Отгадайте загадки. Запишите отгадки

Бегут по дорожке

Под соснами, под елками

Доски и ножки (лыжи)

Лежит клубок с иглками (еж)

Ростом разные подружки

Не похожи друг на дружку.

Все они сидят друг в дружке,

А всего одна игрушка (матрешки)

Шумит он в поле и в саду,
А в дом не попадает.
И никуда я не иду,
Покуда он идет (дождь)

Что копали из земли,
Жарили, варили?
Что в золе мы испекли,
Ели и хвалили? (картошка)

Зверь забавный шит из плюша.
Есть и лапы, есть и уши.
Меду зверю дай немного
И устрой ему берлогу (плюшевый мишка)

Мордочка усатая,
Шубка полосатая,
Часто умывается,
А с водой не знается (кошка)

Держась рукой за тросточку,
Тебя давно я жду.
Ты съешь меня, а косточку
Зарой в своем саду (вишня)

3. Практические упражнения

1) Вставьте в слова недостающий слог ЖИ или ШИ. Запишите эти слова.

мы...	кры...	ма...на
лы...	ска...	до...на
по...	спе...	лу...ца
лу...	напи...	поло...ла
пи...	эта...	ма...нист

2) Измените слово так, чтобы после согласных звуков Ж и Ш появился гласный. Вспомните правило «Оглушение звонких согласных в конце слова»

Образец малыш - малыши

багаж -	гольш -	уж -
стриж -	этаж -	нож -
ковш -	мышь -	пляж -
еж -	морж -	шалаш -

3) Измените слово так, чтобы после согласных Ж и Ш появился гласный

Образец кружка - кружечка

подушка -	ложка -	кружка -
подружка -	мошка -	мушка -
лягушка -	крышка -	пышка -
кошка -	старушка -	катушка -
матрешка -	стрижка -	окрошка -

4. Самостоятельная работа. Вставьте в слова пропущенные буквы Ж или Ш. В скобках напишите проверочное слово. Подчеркните гласный после буквы Ж или Ш в проверочных словах

Поду..ка, подру..ка, доро..ка, моро..ка, но..ка, луко..ко, овра...Ки, ладо...ки, сере...ки, кро...ки, бума...ка, руба...ка, сторо..ка, кры..ка, избу..ка, рома..ка, варе..ка, лепе..ка, сапо..ки, игру..ки, пиро..ки Слова для объяснений: морошка, сторожка.

5. Итог занятия

Занятие № 23

Тема: Дифференциация Ш-Ж в связной речи

Цель: Дифференцировать парные звонкие, глухие согласные.

Задачи:

- Дифференцировать звуки (Ш-Ж) в связной речи, закреплять понятия звонкие - глухие парные согласные. Развивать фонематический слух, связную речь, логическое мышление, внимание.
- Воспитывать любознательность.

Оборудование: слоговая таблица, таблицы для мнемонического приема, индивидуальные карточки с заданиями; картинки.

Ход занятия:

I. Организационный момент

1. Пальчиковая гимнастика
2. Чистописание

II. Словарная работа

1. *Прслушайте начало стихотворения, ответьте на вопрос: что ещё было в кармашке у Жени? Запишите слова с буквой Ж в один столбик, слова с буквой Ш – в другой.*
Чего только нет у Жени в кармашке? Винтики, гвоздики, нитки, бумажки...
2. *Спишите пословицы и поговорки. Подчеркните буквы Ш, Ж.*
Что посеешь, то и пожмёшь
Хорош садовник, хорош и крыжовник.
Лежа хлеба не добудешь.
Как поживешь, так и прослывешь.
Раз обожжешься, второй остережешься.

III. Практические упражнения

1. Самостоятельная работа по карточкам (№ 11, 12)

Задание 9. Вставьте в предложения пропущенные слова. Запишите получившиеся предложения целиком.

Весь день лил проливной Я на камушке сижу и в руках блокнот Я пришью ему новые ... , он опять побежит по Тише, ... , кот сидит на нашей Эти ребята не ссорятся, они всегда играют

Задание 10. Вставьте в предложения пропущенные слова с буквами Ж или Ш. Проверьте согласные звуки Ж, Ш, в середине слова.

В болоте квакала Маша и Жанна — хорошие Миша пил молоко из Бабушка печет вкусные Кошка ловит Мышка боится.... Суп едят.... У портнихи ровная.... Забавная игрушка — Туристы воду носят во....

Слова для справок: лягушка, подружки, кружки, пирожки, мышку, кошки, ложкой, стежка, матрешка, флажке.

Задание 11. Вставьте в слова пропущенные буквы ж или ш.

Ребяти...ки побе...али к ма...ине. ...еня вя...ет деду...ке ...акет. Ко...ка ле...ит на ле...анке. В ...ивом уголке ...ивут мы...и. Шура ...ивет около ...колы. По...арные поту...или по...ар. Ма...ина бабу...ка ...ивет на втором эта...е. Ребяти...ки бе...али по лу...айке.

С (*мышь*) во ржи Подружились (*ежи*). Ушли в (*камышь*),

И во ржи — ни души.

На теле...ке ле...али ме...ки. Ми...а поло...ил кни...ку в ...каф. Бабу...ка набрала луко...ко кры...овн'ика. ...еня ...ьет Ната...еме...ок длякала.... Школьникидол...ны ...итьдру...но. Жанна и Сере...а поло...или е...а в ...апку. Да...а уронила фла...окв лу...у.

Задание 12. Вставьте в слова пропущенные буквы ж, ш. В скобках напишите проверочные слова. Подчеркните проверочную гласную.

На столе стоит кру...ка. В глаз попала мо...ка. На теле...ке я во...у траву. Деду...ка ...ивет в сторо...ке. Сторо...ка стоит на опу...ке леса. Вот и верба нарядилась в белые сере...ки. Далеко на озере квакает лягу...ка. Петя сделал .. .есть флажков. Метель заметает доро...ки. Сбросили рома...ки белые руба...ки.

2. *Прочитайте тексты. Спиши, разделите их на предложения. Подчеркните буквы ж, ш разными карандашами.*

Пионер.

Большая туча закрыла небо пошел дождь малыши шли из школы домой у дома лужи пионер Шурик Никашин помог малышам он положил через лужу доску малыши прошли они были довольны.

В деревне.

Миша и Женя летом жили в деревне они там видели комбайн эта машина жала и молотила пшеницу в селе собрал большой урожай.

Гроза.

Ребятишки пошли в лес солнце закрыла тяжелая туча хлынул дождик ребятишки побежали к шалашу.

IV. Итог занятия

Занятие № 24

Тема: Дифференциация В-Ф в словах и предложениях.

Цель: Учить дифференцировать парные звонкие - глухие согласные, наблюдать оглушение согласных в корне.

Задачи: - Уметь подбирать для проводки безударных гласных звонких и глухих согласных в корне.
- Развивать фонематический слух, речь, внимание, расширять кругозор, воспитывать любознательность.

Оборудование: слоговая таблица, таблицы для мнемонического приема, индивидуальные карточки с заданиями; картинки.

Ход занятия:

1. Чистописание

2. Устно.

1. **Прослушайте слова. Определите наличие звуков «В» и «Ф».**

Охарактеризуйте эти звуки. Скажите, чем они различаются.

Образец в слове ВАТА - звук «В», он согласный звонкий

ФАКЕЛ - звук «Ф», он согласный глухой

Фокус, ворота, фабрика, воротник, конверты, конфеты, кофта, салфетка, кровать, флоксы, вратарь, фабрика

2. **Сравните пары слов по звучанию и смыслу.**

Скажите, какими звуками отличаются эти слова. Устно составьте предложение с каждым словом

Феня - Веня Сова-софа Ваза – фаза

3. Письменно.

Прослушайте слова, запишите слоги с «В» или «Ф»

Вата, фото, фонарь, вилы, Ваня, ваза, возы, филин, ветер, факел, веер, веник, Феня, фуфайка, кофейник

4. Ответьте на вопросы одним словом. Запишите слова - ответы.

Яблоки, груши, лимоны - это...

Капуста, огурцы, свекла, морковь - это ...

Второй месяц зимы - ...

Последний месяц зимы...

Сосуд, в котором варят кофе Добрая волшебница - ...

5. Выпишите из предложения словосочетания с буквами «В» или «Ф»

Мы ехали на дачу в первом вагоне. На даче мы ели свежие фрукты. На дороге появилась высокая фигура незнакомого мужчины. Фокусник показывал забавные фокусы. Вова не видел финиковое дерево. Свежие овощи и фрукты полезны всем. Сегодня влажный воздух. Мы пили чай с фруктовыми конфетами. Дует северный ветер. На елку ребята повесили разноцветные флажки.

6. Составьте предложение по опорным словам.

Форточка, Вера, закрывать;

Вова, подвязать, фартук;

ночью, филин, видеть, хорошо;

у, ворота, вратарь, стоять;

Фаина, подарить, Вера Федоровна, фиалки;

Вера Федоровна, ставить, в, фиалки, ваза, фарфоровая;

овцы, жить, в, хлев;

Варя, фиолетовые, найти, васильки.

7. Ответьте на вопросы полными предложениями, запишите их.

Где изготавливают конфеты?

Куда наливают воду туристы?

Чем покрыты дороги в городе?

Что открывают зимой для проветривания комнаты?

8. Итог занятия.

Занятие № 25

Тема: Дифференциация звуков и букв В-Ф.

Цель: Учить дифференцировать парные звонкие - глухие согласные, наблюдать оглушение согласных в корне.

Задачи:	- Уметь подбирать для проводки безударных гласных звонких и глухих согласных в корне. - Развивать фонематический слух, речь, внимание, расширять кругозор, воспитывать
----------------	---

Оборудование: слоговая таблица, таблицы для мнемонического приема, индивидуальные карточки с заданиями; картинка.

Ход занятия:

1. Организационный момент. Приветствие. Проверка домашнего задания.

2. Основная часть

1. Рассмотрите символы, подходящие для звуков В-Ф, на доске нарисован колокольчик и наушники. Определите какой символ подходит к каждому звуку. Дадим характеристику звуков В-Ф. Послушайте стихотворение и посчитайте слова со звуком В, которые вы встретите.

В — важна и величава.

Очень много нужных слов

От нее пошло начало,

Словно реки от ручьев.

Обведём по точкам героя занятия. (На карточках у детей нарисован филин) Какой звук в начале слова?

Звук В звонкий, участвует голос. Приложив ладонь к горлышку ощущаем вибрацию.

Звук Ф глухой, голос не участвует.

Сравним звуки, положите ладонь к горлышку и произнесите звуки. Что вы чувствуете при произнесении звуков.

2. Игра «Эхо»

Я буду называть слоги, а вы правильно повторите. Во-фо, фо-во, ва-фа, фо - во - фо, во - во - фо, Фо - во - фо - во, вы - фы - фы -вы, ва-фа-ва-ва.

Послушай и назови, где находится звук В в словах, в начале, середине, конце:

Вася, павлин, морковь, верблюд, ворона, корова.

А теперь определим, где находится звук Ф в слове.

Федор, жираф, фрукты, кофта, фонарик, флаг.

Физкультминутка

Вёз я вазу на возу, Загляделся на козу.

Ваза с воза звонко-звяк!

На глазах у всех зевак.

Давайте посчитаем сколько слов со звуком В встретилось в этом стихотворении.

3. Задание на карточках.

Зачеркни буквы В.

АВРИВОАРВДФВЖВКШВЗХВДВАВРИВОАРВДАВРИВОАРВДФВЖВКШВЗХЛОГРЬИВЦУКВДЛОВЦШГ
РВЗЦОВЦШГРВЗЦЦОВЦШГРВЗЦАИ
ГВИРНВОАПВХЗЦШВРОВПВКУВШВРОВПВКУАВРИВОАРВДФВЖВК

Обведи буквы Ф.

ВАФИРЫФОРНАФИПАКВФДЖРАОРНАФИПАУАОРНАФИПАУ

ФИТРВВКФИКПФКРОЛФАЕНФПРПФКРОЛФАЕРПФКРОЛРОЛФ

ПАФХЗЕУКУФДЛОРИФПАФНРФЦПФКРОФМФФПАФНРФЕКА

А сейчас мы поиграем в игру, для этого разобьемся на пары, каждому нужно будет придумать как можно больше слов начинающихся на букву В,Ф. Мы посчитаем какая пара придумает больше слов, та и победит.

(Дети по очереди читают слова, которые они записали) (Аналогично можно придумывать слова со звуками в середине слова и в конце)

3. Итог занятия.

Вспомните, что мы делали на сегодняшнем занятии? С какими звуками мы сегодня занимались. Давайте вспомним их характеристику(индивидуальная работа) На карточке перечислены характеристики звуков, ребенок должен соединить стрелочками подходящие. Проверка.

Занятие № 26

Тема: Дифференциация (Б - П) в словах и словосочетаниях.

Цель: Закреплять умение дифференцировать звуки (Б) - (П).

Задачи: - Учить различать в словах и словосочетаниях звуки и буквы Б - П.
- Развивать восприятие согласных звуков, смешиваемых по звонкости-глухости, опираясь на кинетическое ощущение работы голосовых связок и на слуховое восприятие.

Оборудование: слоговая таблица, таблицы для мнемонического приема, индивидуальные карточки с заданиями; картинки

Ход занятия:

1. Организационный момент

1. *Пальчиковая гимнастика*
2. *Чистописание*

2. Словарная работа

Палка - балка	плещут - блещут	забор - запор
Пашня - башня	бочка - почка	забыть – запить

1. Ответить на вопросы одним словом. Определите наличие звуков «Б», «П» в этих словах. Запишите слова.

Кого ловят рыболовы? -	рыба
Какое дерево имеет белую кору? -	берёза
У какого зверка на ушах кисточки? -	белка
Кто поедает вредителей в саду? -	бабочка
Где растут клеюва и брусника? -	болото
Где растут рожь и пшеница? -	поле
Какой день наступает после четверга? -	пятница
Какой день наступает после пятницы? -	суббота
Как называется первый день недели? -	понедельник

3. Практические упражнения.

1. К данным словам добавьте приставку **ПО**. Запишите получившиеся слова. Образец: белить - побелить.

плакать -	бороться -	плыть -
бродить -	беседовать -	бежать -
бывать -	благодарить -	бегать -

2. Измените слова так, чтобы после согласных (**Б - П**) появился гласный. Подчеркните последний слог.

Образец: гриб – грибы

зуб -	гриб -	хлеб -	кап -
столб -	голубь -	клуб -	дуб -
степь -	ястреб -	суп -	краб -

3. Выпишите из каждого предложения словосочетания, в составе которого есть буква **Б** или **П**.

На столе стояла пустая бутылка из-под молока. В магазин завезли спелые арбузы. Миша смастерил бумажный пароходик. На яблоне красовались спелые яблоки. На сосне пушистая белочка грызет орешки. Осенью мы искали белые грибы. Идут по улице босоногие ребяташки. Я сел под большой тополь. На песчаном берегу видны следы.

4. Итог занятия.

Занятие № 27

Тема: Дифференциация П-Б в связной речи.

Цель: Учить дифференцировать парные звонкие, глухие согласные, наблюдать оглушение согласных в корне.

Задачи: - Учить подбирать слова для проверки безударных согласных звонких и глухих в корне.
- Развивать фонематический слух, речь, внимание, расширять кругозор, воспитывать любознательность.

Оборудование: слоговая таблица, таблицы для мнемонического приема, индивидуальные карточки с заданиями; картинки.

Ход занятия:

1. Организационный момент.

1. *Пальчиковая гимнастика.*
2. *Чистописание.*

2. Практические упражнения.

1. Напишите под диктовку.

Час в добре пробудешь, всё горе позабудешь. Учись доброму - худое на ум не пойдёт.

2. Правильно ли составлены предложения. Исправьте ошибки и запишите их.

Паутина плетет паука.

Бутоны сидят на букашке.

Потолок осыпается с побелки.

Ботинки поставили Петю под стол.

Грабли сгребали ребятами сено и убрали под навес.

3. Вставьте пропущенные буквы, подчеркните их. (карточка)

4. Письмо по памяти (на доске)

Белый снег,	А вот белка
Белый мел,	Не бела
Белый заяц,	Белой даже
Тоже бел,	Не была

5. Послушайте рассказ. Запишите как запомнили.

Наш дом.

Наш дом большой и красивый. На первом этаже дома магазин. В магазине продают одежду, обувь. У подъезда растут тополя и березы. Вокруг дома посадили много цветов. Из окон дома видна большая площадь. Мы очень любим наш дом.

6. Итог занятия.

Занятие № 28

Тема: Дифференцирование Т-Д в словах и предложениях.

Цель: Закреплять умение дифференцировать звуки [д] - [т].

- Задачи:**
- Учить различать в словах звуки и буквы д – т,
 - Работать над построением предложений,
 - Развивать фонематический слух, речь, внимание.
 - Закреплять понятия: звонкие – глухие парные согласные.
 - Закреплять понятие предлоги «до», «от».

Оборудование: слоговая таблица, таблицы для мнемонического приема, индивидуальные карточки с заданиями; картинки.

Ход занятия:

1. Чистописание.

2. Словарная работа.

Загадки: д – в один столбик

т – в другой

- 1) Она идёт между сёл и полей, а люди все идут по ней (дорога).
- 2) Я в любое время года и в любую непогоду очень быстро в час любой проведу вас под землёй (метро).
- 3) Цветное коромысло, на небе повисло (радуга).
- 4) Я шарик пушистый, белею в поле чистом, а дунул ветерок – остался стебелёк (одуванчик).
- 5) Сам худ, а голова с пуд (молоток).
- 6) Шёл долговяз, во сыру землю увяз (ветер).
- 7) По синему небу летит орлица, крылья распластала, солнышко застлала (туча).
- 8) Висит сито, не руками свито (паутина).
- 9) Чёрный Ивашка – деревянная рубашка, где носом проведёт, там заметку кладёт (карандаш).
- 10) Ежедневно в семь утра он трещит: вставать поррра (будильник)

3. Ответьте на вопросы полным предложением. запишите эти предложения. Подчеркните в словах буквы «д», «т».

В чём жарят картошку? (в сковородке)

На чём растут желуди? (на дереве)

На ком ездят верхом? (на лошади)
 Где растут овощи? (на огороде)
 Где растут фрукты? (в саду)
 Кто долбит клювом кору? (дятел)
 Куда ты записываешь домашнее задание? (дневник)

4. Вставьте в предложения пропущенный предлог «от» или «до»

Лодка отплыла ... берега. Плот незаметно доплыл ... берега. ... станции ... деревни было недалеко. ... понедельника ... вторника один день. Дима помог маме донести сумку ... дома. Поезд отошёл ... станции. ... Москвы ... Петропавловска лучше лететь на самолёте. Малыш добрался ... верхней ступеньки.

5. Спишите предложения, вставляя пропущенную букву «д» или «т»

Де...и гос...или у тё...и в ...еревне.
 ...ё...я...я угос...ило...е...ей ме...ом.
 Ребя...ишки пус...или ло...очку по во...е.
 Скоро при...ет ле...о, ...е...и пой...ут в лес за яго...ами.
 Бу...у дубы.
 Бу...у...и желу...и.
 Тоня ви...ела на ...ереве ...я...ла.
 Дя...ел ...олбил ...ерево.
 Тё...я На...Аша - ...ворник.
 Каж...ое у...ро она по...ме..ает ...ро...уар.
 У Ан...она ...линная у...очка. ...евочка кормила у...точку.
 На...я и Ва...ик бу...у... пилить ...рова.

6. Итог занятия.

Занятие № 29

Тема: Дифференцирование Т–Д в предложениях и связных текстах.

Цель: Закреплять умение дифференцировать звуки [д] - [т].

- Задачи:**
- учить различать в словах буквы д – т,
 - работать над построением предложений,
 - развивать фонематический слух, речь, внимание.
 - закреплять понятия: звонкие – глухие парные согласные.
 - закреплять понятие предлоги «до», «от».

Оборудование: слоговая таблица, таблицы для мнемонического приема, индивидуальные карточки с заданиями; картинки.

Ход занятия.

1. Организационный момент.

1. Пальчиковая гимнастика
2. Чистописание

3. Словарная работа.

1. К данным словам подберите проверочные слова так, чтобы после согласных д, т появился гласный. Запишите эти слова.

Образец: куст — кусты, тетрадь — тетради.

холод — ...	лед — ...	билет — ...
халат — ...	завод — ...	рекорд — ...
город — ...	гвоздь — ...	медведь — ...
пруд — ...	обед — ...	ледоход — ...
мост — ...	привет — ...	прут — ...
след — ...	парад — ...	груздь — ...
крот — ...	год — ...	брат — ...
енот — ...	самолет — ...	град — ...

2. Сравните пары слов по звучанию и смыслу. Какими звуками отличаются эти слова? Устно составьте предложение с каждым словом.

Дом — том; дочка — точка; удочка — уточка

дачка — тачка;
Дима — Тима;

душ — тушь;
дело — тело;

плоды — плоты
день — тень.

4. Прочитайте скороговорки, запишите их по памяти.

Дятел на суку сидит
Дятел дерево долбит
День долбит, два долбит.
Носом в небо угодит.

5. Зрительный диктант.

Долго стоит в средней полосе тоскливая осень.
Дожди, ветры, холода. Всё задёрнуто сизой дымкой тумана. Всё живое ждёт, когда же придёт матушка – зима.

6. Самостоятельная работа. Деформированные предложения. Прочитайте слова. Составьте из них предложения. Запишите.

Идти, Таня, в, и, Даша, театр; дуть, в, холодный, октябрь, ветры; падать, листочки, с, последние, деревья; готовы, утки, к, дальним, перелёты; ты, красная, соблюдать, строка, должен; зимой, становится, дни, короче, ночи, а, длиннее; стадо, телята, два, пасти, пастуха; созрели, в, плоды, саду; жить, кроты, земля, под; белки любить, желуди, орехи, и.

7. Домашнее задание

Составьте и запишите слова по опорным словам.

Дача, отдохали, Дима, ведра, тяжёлые, вода, таскал, выросла, поливал, грядки, редиска, смородина, потрудился.

Занятие № 31

Тема: Дифференциация Г-К в связной речи

Цель: Научиться дифференцировать парные звонкие, глухие согласные, наблюдать оглушение согласных в корне.

- Задачи:**
- формировать фонематические процессы и навыки анализа и синтеза слогозвукового состава.
 - развивать навык построения последовательного рассказа по памяти.
 - учить точно и четко формулировать мысль,
 - учить отбирать языковые средства, адекватные смысловые концепции.

Оборудование: слоговая таблица, таблицы для мнемонического приема, индивидуальные карточки с заданиями; картинки.

Ход занятия:

1. Организационный момент:

1. *Пальчиковая гимнастика*

2. *Чистописание*

2. Словарная работа:

1. *Ответьте на вопросы. Запишите ответы. Подчеркните Г и К карандашами*

- Что на спине у верблюда? (горб)
- Как называется вид качелей, сплетенных из веревок (в виде сети)? (гамак)
- Что остается на столе после разрезанного хлеба? (крошки)
- Какой игрушкой любят играть самые маленькие дети? (погремушка)
- Что грохочет во время грозы? (гром)
- Как называется зеленый массив в городе? (парк)
- Где устанавливают общую телевизионную антенну? (на крыше)
- Чем измеряют температуру? (градусник)

3. Письмо по памяти:

Прослушайте рассказ. Запишите, как запомнили.

МЫШКА ИСПУГАЛАСЬ

Пошла мышка на рынок. Купила мышка сыр и положила в сумку. Когда она возвращалась в свой домик, зажглась первая звездочка. Мышка бежала через лес. В темноте она заблудилась. Вдруг мышка видит

между елками светятся два глаза. Мышка подумала, что это кошка, испугалась и юркнула под пенек. А когда взойшло солнышко, мышка поняла, что испугалась окон своего домика.

4.Итог занятия.

Занятие № 33

Тема: Дифференциация С-Ш в предложениях

Цель: Научиться различать звуки С-Ш в слогах, словах, предложениях.

Задачи: - определять разницу в артикуляционном укладе при произношении звуков С и Ш, опираясь на кинетическое ощущение работы голосовых связок и на слуховое восприятие этих звуков

Оборудование: Профили артикуляции; предметные картинки; зеркала; тетради, ручки.

Ход занятия:

1. Организационный момент

В лесу слышен шелест листьев.
Шла Саша по шоссе,
Несла сушку на шесте.
Саша шустро сушит сушки,
Саша высушит штук шесть
И смешно спешат старушки
Сушек Сашиных поесть.

2. Практические занятия

1. Отгадайте загадки, напишите отгадки в два столбика

В небо дыра, в землю дыра,
А посередине - огонь да вода, (самовар)
Новая посуда, а вся в дырах, (дуршлаг)
Стоит Антошка на четырех ножках.
На Антошке - суп да ложки, (стол)
Живу во дворе, пою на заре,
На голове гребешок, я - горластый, (петушок)
Мордочка усатая, шубка полосатая
Часто умывается, а с водой не знается, (кошка)
Днем спит, ночью летает и прохожих пугает, (сова)
Хвост длинный, сами крошки, боятся очень кошки, (мыши)
На лугах сестрички - золотой глазок, белые реснички, (ромашки)
Трещит, а не кузнечик; летит, а не птица; везет, а не лошадь, (самолет)
Сижу верхом, а не знаю на ком,
Знакомого встречу - соскочу, привечу, (шапка)
С ногами, а не ходит; со спиной, а не лежит, (стул)
Заворчал живой замок, лег у двери поперек, (собака)

2. Составьте словосочетания, напишите их.

1.новая	Крыша	серая	2. великая	сила	платье
	Крыса			шила	
3.косолапый	мышка	каши	4.весёлые	башни	Москвы
	миска			басни	

3. Выборочный диктант

Солнышко светит ярко. На ветру шумят сосны. Дедушка спит на кушетке. Миша срывает груши. Соня кормит кошку. В пенале красный карандаш. Лиса поймала мышку. Петя принес в школу шишки.

4. Диктант.

В лесу слышен шелест листьев. У кошки пушистый хвост. В лесу растут душистые ландыши. В сосновом лесу хорошо пахнет душистой смолой. Пушистая кошка сидит на окошке. В нашем классе шесть Саш и пять Миш. Поспешись - людей насмешись.

Саши и Сима пошли в субботу в кино. Дети любят мультфильмы. В субботу они смотрели смешной фильм о коте и мышонке. О том, как маленький мышонок победил большого пушистого кота. Как смог малыш одолеть

такого великана? Да просто мышонок был хоть и маленький, смешной, но умный, добрый. А кот-великан был глупый и злой. Он хотел счесть всех мышат на свете. А мышонок спасал друзей, о себе не думал. Потому и победил.

3. Итог занятия.

Занятие № 34

Тема: Дифференциация С - Ш в связной речи

Цель: Научиться различать звуки С-Ш в слогах, словах, предложениях.

Задачи:

- учить детей понимать смысл пословиц, не смешивать на письме С - Ш.
- учить составлять рассказ по памяти.
- формирование умения монологической речи.

Оборудование: Профили артикуляции; предметные картинки; зеркала; тетради, ручки.

Ход занятия:

1. Организационный момент

1. *Пальчиковая гимнастика*

2. *Чистописание*

2. Работа с пословицами

Выяснить смысл, запомнить, записать на доске и в тетради.

Поспешить - людей насмешить.

Песней поля не вспашешь.

Не спеши языком, а спеши делом.

3. Работа с текстами

Прослушать рассказы и ответить на вопросы

1. Саня и Алеша пошли в лес собирать сушняк. Саня ходит по лесу, под каждую березку заглядывает, в орешнике ищет сухие веточки. А Алеша ходит по лесу да песенки поет. Вышли Саня и Алеша на опушку леса. У Сани большая охапка сушняка, а у Алеши - пустые руки.

Выясняется смысл слов: охапка, сушняк.

Вопрос:

Какая из пословиц подойдет к этому рассказу?

(Песней поля не вспашешь)

2. Папа сказал Саше и Маше, что завтра они пойдут в театр смотреть интересную сказку. Надо пораньше встать, все вовремя сделать, чтобы не опоздать к началу спектакля. Маша встала рано, умылась, оделась, быстро покушала. Саша долго лежал в постели, плохо ел кашу, и у него совсем не оставалось времени. Спит Саша, одевается. Наконец вышли все из дома. Посмотрела Маша на Сашу и засмеялась: на шапке у Саши нет кисточки. Он шапку надел наизнанку, а ботинки в разные стороны смотрят.

Вопросы:

Почему Саша так оделся?

Какая пословица подходит к этому рассказу?

(Поспешишь - людей насмешишь).

3. Миша был у дедушки. У дедушки большой сад.

- Завтра у меня много работы в саду, - сказал дедушка, - надо собрать груши и накопать картошки...

- Я все сделаю сам: груши соберу, накопаю картошки полное лукошко, - пообещал Миша.

Утром дедушка и Миша пошли в сад. Дедушка собирал груши. Миша сорвал несколько груш и съел их. Груши были душистые, сочные. Потом Миша рассматривал букашек на листьях, ловил шмеля.

- Где же твои груши, где лукошко с картошкой? - спросил дедушка.

Вопросы:

Выполнил ли Миша свое обещание?

Почему он не выполнил своего обещания?

Какая из пословиц подходит к этому рассказу?

(Не спеши языком, а спеши делом).

4. Подбор текстов к пословицам.

5. Запись рассказов по памяти.

6. Итог занятия.

Занятие № 35

Тема: Дифференциация З – Ж в слогах, словах, предложениях.

Цель: Научиться различать звуки З и Ж в слогах, словах, предложениях.

- Задачи:**
- Совершенствование навыков дифференциации З – Ж;
 - Совершенствование фонематического слуха и восприятия;
 - Совершенствование навыков звукобуквенного и слогового анализа и синтеза;
 - Обогащение словарного запаса;
 - Развитие связной речи.

Оборудование: Профили артикуляции; предметные картинки; зеркала; тетради, ручки.

Ход занятия:

1. Организационный момент.

1. Отгадайте загадки.

Он ходит, голову задрал,
не потому, что важный граф,
не потому, что гордый нрав,
а потому, что он ... (*Жираф*)

- Назовите первый звук в этом слове. Уточним артикуляцию: губы округлены, слегка вытянуты вперед. Кончик широкого языка поднят кверху. Язык принимает форму «чашечки». Воздушная струя длительная, теплая, направлена вперед (в помощь даётся картинка).

Угадайте, что за шапка —
Меха целая охапка.
Шапка бегает в бору,
У стволов грызёт кору. (*Заяц*)

- Назовите первый звук в слове «заяц». Уточним артикуляцию: губы в улыбке, кончик языка лежит внизу, упираясь в передние зубы, воздушная струя длительная, холодная, идет по желобку, расположенному по середине языка (в помощь даётся картинка)
- Чем похожи эти звуки?
- Чем отличаются?

Общее: согласные, звонкие.

Отличие: различаются по артикуляции, звук [Ж] всегда твердый, шипящий; звук [З] может быть твердым, а может быть и мягким, свистящий.

2. Сообщение темы и цели занятия.

Сегодня мы будем учиться различать звуки З и Ж.

1. Запомни и повтори:

за – жа – за
жу – зу – жу
жи – зы – жи
зо – жо – зо
жа – за – жа

2. Подари картинки со звуком Ж – жирафу, со звуком З – зайцу.

Назови картинку. Скажи, кому подаришь и почему. Определи место звука З или Ж в названии картинки.

Картинки в порядке появления: жаба, стрекоза, жук, кузнечик, жаворонок, забор, коза, жакет.

3. Откройте тетради. Запишите число.

Графический диктант.

Запиши только первый слог названия каждой картинки.

Картинки в порядке появления: жабо, заяка, журнал, замок, Золушка, журавль, жираф.

4. Графический диктант.

Запиши только последний слог названия каждой картинки.

Картинки в порядке появления: ложки, козы, ужи, арбузы, розы, ножи, мимозы, ежи.

5. Физкультминутка

8. Спишите слова вставляя пропущенную букву З или Ж. Сделать звукобуквенный анализ трёх слов.

Слѣ.ы, по.ар, ку.нец, лу.ок, мага.ин, кор.ина, пру.ина, моро.ы.

6. Дифференциация З-Ж в предложениях.

Ответить на вопросы полным предложением.

Как называют сапоги из резины? Ответ: Сапоги из резины называются резиновые.

Как называют полку для книг?

Как называют ремень из кожи?
Как называют змея из бумаги?
Как называют одежду для зимы?
Как называют лопату из железа?

3. Подведение итогов занятия.

Какие звуки мы сегодня повторяли? Какие задания были самыми интересными?

Занятие №36

Тема: Дифференциация согласных З, Ж

Цель: Закрепить у учащихся умение различать З-Ж в устной и письменной речи;

Задачи: развитие фонематического восприятия;
развитие и совершенствование грамматического строя;
развитие связной речи;
развитие памяти, мышления, внимания;

Оборудование: сигнальные карточки» магнитофонная запись, карточки с текстом «Жадная жаба».

Ход занятия:

1. Организационный момент.

2. Повторение пройденного материала. С какими звуками работали на прошлом занятии? Охарактеризуйте эти звуки. Сравнение артикуляции звуков.

1. Соревнование телефонистов.

Сейчас проведем, соревнование телефонистов. Вы будете тренироваться в произнесении этих звуков.

Логопед делит учащихся на две команды. Ученики, сидящие в каждом ряду первыми - капитаны. Логопед подбирает для каждой команды скороговорку и тихо говорит её капитанам.

По сигналу капитаны передают скороговорку на ухо своим соседям, а те дальше друг вдоль ряда. Последние в каждом ряду должны громко вслух сказать переданную им по телефону скороговорку. Побеждает та команда, которая раньше завершит передачу и не исказит переданный текст.

Скороговорки

В живом уголке жили ежи да ужи.

Заржавел железный замок.

Зажужжала муха, дожужжалась паука.

Хорош пирожок - внутри творожок.

Не живут ужи, где живут ежи.

Жутко жуку жить на суку.

Все озера - зеркала, из зеленого стекла,

Зимним утром от мороза на заре звенят березы.

3. Закрепление пройденного материала.

1. Дифференциация З-Ж в слогах.

а) *Прослушайте, запомните» повторите и запишите ряды слогов в той же последовательности:*

ЗА-ЖА-ЗА ЖА-ЗА-ЖА ЗА-ЖА-ЗА-ЖА

ЗО-ЖО-ЗО ЖО-ЗО-ЖО ЖО-ЗО-ЖО-ЗО

ЗУ-ЖУ-ЗУ ЖУ-ЗУ-ЖУ ЗУ-ЖУ-ЖУ-ЗУ

б) *Запишите слоги и звукосочетания в две строчки: в первую - с буквой З, во вторую - с буквой Ж.*

ЖИ, ЗИ, ЗА, ЖА, ЖУ ЗУ, ЗЁ, ЗЫ, ЗЮ, ЖДА, ЗЛА, ЖНА, ЖНО, ЖНЕ, ЗЫЕ, ЗНО, ЗРЕ, АЖА, АЗА, ОЗУ, ОЖИ, АЖЕ, ИЗЮ, ИЗИ, ЕЗИ, ОЖЕ, УЖУ, ОЖУ

2. Дифференциация З-Ж в словах.

а) *Работа с сигнальными карточками, по магнитофонной записи.*

ДРУЖБА, ЖАКЕТ, ЖУРАВЛЬ, ИЗБА, ЖИВОТНОЕ, ЗИМА, ЗЕМЛЯ, ЖИВОТ, ВОЗИЛИ, ВЯЗАНКА, УЖИНАТЬ, КУЗНЕЦ, ВАЗЕЛИН, МУЗЫКА, ЁЖИКИ, ЖИР, ЗЕБРА, НУЖНО, ОЗЯБ.

б) *Сквозная буква. Придумайте слова, в которых буквы З, Ж третьи.*

Коза лужи

роза ножи

поза чижи

лоза лыжи

в) *Отгадывание загадок, запись слов-отгадок в разные столбики.*

В тот гладкий коробок Что видно только ночью? (ЗВЕЗДЫ)

Бронзового цвета

Спрятан маленький дубок

Будущего лета. (ЖЕЛУДЬ) В землю теплую уйду,

К солнцу колоском, взойду

Он высокий и пятнистый В нем таких, как я,
С длинной - длинной шеей Будет целая семья, (ЗЕРНО)
И питается он листьями -
Листьями деревьев. (ЖИРАФ) Запорошила дорожки,
Разукрасила окошки,
Черен, а не ворон. Радость детям подарила.
Рогат, а не бык, И на санках прокатила. (ЗИМА)
С крыльями, а не птица. (ЖУК)
Листья падают с осин,
Свернешь- клин, Мчится в небе острый клик. (ЖУРАВЛИ)
Развернешь – блин. (ЗОНТ)
Прочтите слова, записанные в первый, во второй столбики.

3. Дифференциация З-Ж в предложениях.

а) Спишите предложения, вставляя в слова пропущенные буквы. Словарная работа.

Зубры живут в ...аповедниках
...уки бывают ра...ные: ...ук-олень, ...ук-носорог.
Е...ик ...ивёт в норе, а у зайца нет ...илья.
Е... и ...аяц - дикие ...ивотные.

Анализ предложений. Прочтите предложения.

- 1 предложение - найти главные члены предложения,
- 2 предложение - почему в слове НОСОРОГ на конце надо писать букву Г?
- 3 предложение - в словах ЕЖИК и ЖИВЕТ почему после Ж пишется буква И?
- 4 предложение - В слове ЖИВОТНЫЕ после Ж нужно писать какую букву и почему?

б) Запись пословиц и их графический разбор. (1 ученик - у доски).

Здоровье дороже богатства.
Жизнь прожить - не поле перейти.
Сверьте свои записи с записью на доске.

Логопедическая физминутка.

4. Дифференциация З-Ж в связной речи.

Чтение сказки «Жадная жаба»

1. Чтение про себя.
2. Чтение цепочкой.

Жадная жаба.

Жили-были важный Жук, осторожный Уж и жадная Жаба. Однажды важный Жук, говорит Ужу:

- Надо бы нам крышу покрасить.
- Покрасить можно, - говорит осторожный Уж. - Только, какой краской?
- Желтой - важно сказал Жук».
- Но у нас нет желтой краски.
- Ну тогда оранжевой?
- И оранжевой тоже нет.
- Пойдем попросим у жадной Жабы, у неё целая бочка оранжевой краски.

А жадная Жаба в это время ела джем из жбана. Увидела, что к ней идут Жук и Уж, быстренько спрятала и сидит ждет:

- Здравствуй, Жаба? Ты не дашь нам оранжевой краски крышу покрасить?
- Не дам! - отвечает Жаба. - Жалко краску.

Ушли Жук и Уж ни с чем, а Жаба опять за джем принялась. Тут прилетел Шмель и – «жужжит»:

- Дай немножечко джема, Жаба.
- Нет у меня никакого джема!
- Ах, ты жадина! - рассердился Шмель да как ужалил Жабу.

Жаба с перепугу - прыг в бочку с оранжевой краской! Вылезла вся оранжевая и плачет оранжевыми слезами.

- Пожалейте меня несчастную!

Но никому не было жалко жадную оранжевую Жабу.

Вопросы:

Почему никто не пожалел жабу?

Каких букв больше встретилось в тексте, З или Ж?

Прочитайте сказку.

4. Итог занятия.

Чему научились на занятии?

Тема: Дифференциация Ч-Ш (занятие 1)

Цель:

- Задачи:**
- Формировать умение дифференцировать звуки Ч и Ш;
 - Соотнести их с буквами Ч, Ш;
 - Развивать слуховое и речевое внимание;
 - Выполнять звукобуквенный анализ и синтез слов

Оборудование: предметные картинки, раздаточные карточки, цветные карандаши, тетради, ручки, речевой материал.

Ход занятия.

1. Организационный момент.

Выложить с помощью нити бусин буквы: Ч и Ш.

2. Основная часть.

1. Знакомство с темой.

Послушай слова и назови согласный в начале слова.

Слова:

Чай, чаша, чек, чуб, челнок.. Шкаф, шар, шум, школа, шуба, шайба.

Обратите внимание на разницу в их произношении:

При произношении звука Ч кончик языка смыкается с верхними альвеолами (бугорками), затем смычка взрывается.

Когда произносим звук Ш язычок в форме чашечки поднимется вверх, кончик языка не смыкается.

Напоминаем:

Ч и Ш — согласные, глухие звуки. Если приложить ладошку к горлышку, то голоса (дрожания голосовых связок) нет. Ч – мягкий, Ш – твердый.

2. Соотнесение звуков с буквами Ч, Ш.

- Нарисуй эти буквы в воздухе, на ладошке у себя и у других.
- Работа в раздаточных карточках (каточка №1): посмотрите на свои карточки с заданиями, определите первый звук в названиях картинок и обозначьте его буквой.
- Как ты думаешь, сколько здесь букв Ч и Ш (карточка №1)?



- Подчеркни букву С одной чертой, а Ш - двумя:

Ч ш с ш Ц ч ш Ш с ц ч Ч ш Ц

Ц ч ш Ч Ш Ц Ш и ч ц ч С Ч ш

ч ц с Ш Ц Ц ш ч Ч ц ч Ц ш ц

3. Дифференциация звуков на уровне слога.

а) Чтение слоговых рядов (с доски):

Ча – ша

Чо – шо

Чу – шу

Чи – ши

Аша – ача

Ошо – очо

Уши – учи и т.п.

б) Диктант слогов:

Ча, ша, чу, шу, чо, шо, чта, што, чле, шлее, чка, шка и т.п.

в) Игра «Эхо».

Детям предлагают представить, что они находятся в густом лесу. Вокруг тишина, и только эхо повторяет каждый звук. Взрослый проговаривает слоги, а ребенку необходимо их правильно повторить:

Ча — ша, ша — ча, ча — ша — ча, ша — ча — ша, ча — ша — ша, ча — ша — ча — ша, ша — ча — ча — ша, ша — ча — ша — ча.

4. Физминутка.

5. Дифференциация звуков на уровне слова.

Отбор предметных картинок (с заданными звуками);

Определите какой звук в слове Ш или Ч, каково его место по счету (работа в раздаточной каточке (№ 1)

Вставь букву Ч зеленым цветом, Ш – синим (карточка №2). Записывая слова, проговаривай их вслух по слогам.

6. Дифференциация звуков на уровне предложения.

- Прочитать и повторить скороговорку.

Чайные чашки в печали, скучая, брэнча закричали.

У четырех черепах по четыре черепашонка.

У черепашьего черепашонка на черепашьих лапчонках черепашьи чёботы.

3. Итог занятия.

С какими звуками мы сегодня работали?

Чем похожи данные звуки? Чем отличаются?

Занятие № 38

Тема: Дифференциация звуков [ч-т'] и букв Ч и Т.

Цель: Учить дифференцировать данные звуки.

Задачи:

- совершенствовать навык различения согласных,
- развивать навык слогового анализа;
- обогащать активный словарь;
- способствовать развитию навыков коммуникации и сотрудничества в команде.
- способствовать развитию высших психических функций.

Оборудование: зеркала, салфетки, тетради, цветные карандаши, сигнальные карточки, карточки со словами, картинки для артикуляционной гимнастики, компьютер.

Ход занятия:

1. Организационный момент.

1. Приветствие.

2. Актуализация прежних знаний.

1. Развитие артикуляционной моторики (артикуляционная гимнастика выполняется под музыку):

- «Лягушка»;
- «Бублик»;
- «Лягушка – Бублик»;
- «Почистим нижние зубки»;
- «Почистим верхние зубки»;
- «Качели»;
- «Вкусное варенье».

2. Определение цели урока.

- Каждый стол подготовил загадки. Послушаем и отгадаем.

1-й стол: Мы день не спим, мы ночь не спим,
И день, и ночь стучим, стучим (часы).

2-й стол: Через поле и лесок подается голосок.
Он бежит по проводам -
Скажешь здесь, а слышно там (телефон).

- Назовите первый звук в слове часы ([ч]).
- Назовите первый звук в слове телефон ([т']).
- Кто скажет, какие звуки мы будем различать?
- Звуки [ч, т'].

3. Первичное усвоение новых знаний.

1. Анализ артикуляции и характеристика звуков [ч, т']. Определение сходства и различия.

- Начинает давать характеристику звуку [ч] ученик под № 1 партнёру по плечу (Работаем по обучающей структуре Сингл Раунд Робин).
- Начинает давать характеристику звуку [т'] ученик под № 2 партнеру по лицу.
- Найдите сходства и различия между звуками [ч-т'].

1-й стол: - При произнесении звука [ч] губы- «бубликом», между зубами небольшое расстояние, язык – вверху; воздух – прерывистый, тёплый; голосовые связки не работают. Звук [ч] – согласный, глухой, всегда мягкий. На письме обозначается буквой Ч.

2-й стол: - При произнесении звука [т'] – губы – «лягушкой», между зубами небольшое расстояние, язык – внизу, воздух – прерывистый, тёплый; голосовые связки не работают. Звук [т'] – согласный, глухой, мягкий. На письме обозначается буквой Т.

- Найдите сходства и различия между звуками [ч-т’].
- При произнесении звука [ч] губы- круглые, язык – вверху, воздух тёплый.
- При произнесении звука [т’] – губы – улыбаются, передняя часть языка – внизу, воздух – тёплый.

2. Развитие фонематического восприятия.

Игра « Будь внимателен».

- Встаем, закрываем глаза масками. Услышав звук [т’] – плавно приседаем, услышав звук [ч] – резко поднимаем кулачки вверх.

3. Воспроизведение слоговых рядов.

ЧА – ТЯ – ЧА
 ТЯ – ЧА – ТЯ
 ЧО – ТЁ – ЧО
 ТЁ – ЧО – ТЁ
 ЧУ – ТЮ – ЧУ
 ТЮ- ЧУ – ТЮ
 АТЬ – АЧ – АТЬ
 ОЧ – ОТЬ – ОЧ

4. Чтение слоговых рядов.

- Читаем шепотом; читает Алмаз; 1-й стол читает с ударением на первый слог; 2-й стол читает с ударением на второй слог; хором читаем с ударением на третий слог.

5. Добавляйте слог, повторите слово целиком.

ЧА или ТЯ: ТУ-ЧА, КУ-ЧА, СВЕ-ЧА, ПЕ-ТЯ, КА-ТЯ, МИ-ТЯ, ВСТРЕ-ЧА, ДА-ЧА, ПЕРЕДА-ЧА, ПОДА-ЧА, УДА-ЧА.

4. Первичная проверка понимания.

1. Работа в тетрадях.

- а) Спишите, вставляя в слова пропущенные буквы Ч или Т (по индивидуальным карточкам). (Работаем по обучающей структуре Релли Робин).

- Подними руку! Найди пару! Начинает читать ответы ученик, который выше ростом.

2. Физкультминутка.

5. Первичное закрепление.

1. Работа в тетрадях.

- а) Соедините слова из левого столбика со словами из правого столбика разноцветными линиями. Запишите полученные словосочетания.

ТЁПЛАЯ	ЧЕМОДАН
ТЁМНЫЕ	КОТЁЛ
ЧУЖОЙ	ПЕЧКА
ЧУГУННЫЙ	КОТЁНОК
КОРИЧНЕВЫЙ	ОЧКИ

- б) – Составляем 2 предложения с данными словосочетаниями.
 (Работа по структуре Сималтиниус Раунд Тейбл).

6. Рефлексия.

Продолжите предложение: « Сегодня на уроке мы...» отвечая на вопрос
 Какие звуки различали?

- Оцените свою работу (! . ?)

Урок окончен.

Занятие № 39

Тема: Звуки [С’-Щ], буквы С-Щ.

Цель: Дифференциация звуков [С’-Щ] в устной речи и букв С-Щ на письме.

- Задачи:**
- Совершенствовать навыки звуко- буквенного анализа и синтеза;
 - Развивать навыки списывания с печатного текста, письма под диктовку с проговариванием;
 - Развивать умение строить связные высказывания;
 - Учить различать звуки[С’-Щ] на слух, опираясь на разницу в артикуляции и на письме;

Оборудование: Дидактическое пособие «Времена года, месяцы», индивидуальные зеркала, мяч, изображение цифры 7, щенка; образцы написания прописных, строчных букв С-Щ, карточки с пропущенными буквами С-Щ в словах, предложениях.

Ход занятия:

1. Психологический настрой:

- Я хочу начать занятие с пожелания.

Говори всегда красиво

Смело и неторопливо,

Ясно, чётко говори,

И, конечно, не спеши!

- Как мы будем говорить сегодня на занятии, а также всегда и везде?

Логопедическая зарядка:

Назовите, где стоят ваши соседи?(справа от меня стоит Саша, ит.д.)

Самомассаж ушных раковин;

Гимнастика для глаз (проводят дети);

2. Уточнение временных представлений:

- Давайте соберём наш поезд на доске, расставим вагоны по порядку, распределим по вагончикам месяцы (дети получают карточки с названиями месяцев и вагончики с названиями времён года).

3. Определение темы занятия:

- Я начну предложение, а вы закончите «Детёныш собаки ... (щенок)».
- Назовите первый звук в отгадке. [щ]
- Сколько дней в неделе? (семь) .
- Назовите первый звук в ответе. [с']
- С какими звуками будем сегодня работать? ([с' - щ])
(на доске две картинки с изображением щенка и цифры 7)

4. Характеристика звуков [с' - щ].

- Назовите первый звук в слове «семь», дайте характеристику, глядя в зеркало.

[с']- согл., мягк., глух., парн., губы в улыбке, кончик языка упирается в нижние зубы.

- Назовите первый звук в слове «семь», дайте характеристику, глядя в зеркало.

[щ]- согл., мягк., глух., непарн., губы округлены, широкий язык поднят к альвеолам.

5. Минутка чистоговорения.

- игра«Блиц- опрос»(дай ответ полным предложением).

Что делает стекольщик?

Чем вытаскивают гвозди?

Что делает носильщик?

Что делают из свиной щетины?

Какой гриб растёт подосиной?

Кто рыжий, хитрый хищник?

Назовите морского обитателя, у которого много щупалец .

6. Фонетическая зарядка:

- Игра- соревнование«Поймай звук»(дети делятся на две команды«Семь»и «Щенок»).

- Если в слове есть звук[с']- в ладоши хлопает команда«», а если [щ]- команда «».

(ща, сую, ась, ощ, аща, уся, есь, осе, пщи)

- Теперь звуки спрятались в словах.

(семь, щука, пищать, осень, весь, клещ)

Минутка чтения.

“Будь внимателен, смотри –

Если стрелка вверх – шуми,

Стрелка вниз – свисти!”

- А теперь попробуем прочитать слоговые цепочки:

- Читаем слова парами по цепочке, чётко артикулируя на [с' - щ]

Щели- сели, кисель – щель, щи – меси, месить – тащить, угощение – спасение, синицы – щипцы, шепотка - селёдка, псина – щетина, клещ – смесь, сиять – считать, пищит – сидит, сияет – угощает, тащит – гасит, сиять – пищать, весь – вещь.

7. Письменные упражнения на дифференциацию [с' - щ].

-изолированно

- Какую первую букву напишите в слове «семь»? Запишите прописную и строчную буквы«С,с».

- Какую первую букву напишите в слове «щенок»? Запишите прописную и строчную буквы«Щ,щ».

- в словах:

8. Спишите с доски слова, вставьте пропущенные буквы С-Щ, используя зелёную ручку:

Пи – а, пен – ия, по – елить, пи – ёмо, сви – тя – ий, но – иль – ик, та – ил – я, вью – ий – я, – теколь – ик, – урил – я.

- в словосочетаниях:

- Запишем словосочетания под диктовку, но вместо звуков [с' - щ] вы услышите хлопок, замените хлопок на нужную букву.

(...иний я...ик, ко...ить ...авель, но...ить ве...и)

Физкультминутка: игра с мячом «Лови-назови».

(логопед бросает детям по очереди мяч, каждый придумывает слово со звуком [щ] или [с'] и возвращает мяч).

-в предложении:

9. Работа по карточкам:

- Спишите предложения, вставляя буквы С- Щ.

У ...ени я...ик. ...има варит ...и. В ...етях кара...и и ле...и. Возле с...ла ро...а. О...енно созревают ово...и. В норе пи...ат ли...ята. На стене ви...ит пла.... У ...они ...етка. У Ва...и кле...и.

10. Итог занятия.

- С какими звуками сегодня работали?

11. Рефлексия.

- Что вам понравилось на занятии ?

- С каким настроением вы уходите с занятия ?

Занятие № 40

Тема: Дифференциация Сь; Щ.

Цель: Закрепить у учащихся умение различать согласные Сь, Щ;

Задачи:

- развитие фонематического восприятия;
- развитие и совершенствование грамматического строя;
- развитие связной речи;
- развитие памяти, мышления, внимания.

Оборудование: магнитофонная запись, сигнальные карточки, перфокарты.

Ход занятия:

1. Организационный момент.

2. Повторение пройденного материала.

С какими звуками работали на прошлом занятии? Охарактеризуйте эти звуки. В чем разница артикуляций этих звуков? В чем разница написания этих букв?

1. Игра «Сквозная буква»:

Гуца Осел

Пища осина

лещи осень

ташу

3. Закрепление пройденного материала.

1. Дифференциация Сь-Щ в слогах.

а) Запишите слоги в две строчки, в первую - с буквой С, во вторую - с буквой Щ.

СЕ, ЩА, ЩУ, СИ, АСЬ, ОСЬ, АЩА, АЩ, УЩ,

ЫЩ, ИЩ, СЮ, СЯ, АСЯ, АЩУ, АЩУ, АСИ

Прочтите записанные слоги.

б) Прослушайте слоги, запомните их повторите.

ща-ся-ща-ся

щё-сё-сё-щё

щу-сю-щу-сю

си-щи-си-щи

ща-ся-ща-ся-ща-ся

ащ-ась-ащ-ась

ысь-ищ-ысь-ищ

2. Дифференциация Сь-Щ в словах.

а) Работа с сигнальными карточками: по магнитофонной записи.

Щи, борщ, сито, щегол, осень, чаша, сесть, присед, товарищ, сосиски, красить, сесть, прощение, ящик, клещи, щенок, поселок.

б) Запись слов, их графический разбор:

Сельди, посеял, чаша, щётка, ищет, сентябрь, село, роща, щипать, посёлок.

Прочтите слова, назовите количество слогов.

в) Дополните слово.

ЩИ (ищи, пищит, щипцы)
СЕЛ (осели, подсел, насел)

Чистоговорки.

УСЬ-УСЬ-УСЬ - на лугу пасется гусь.

ЩА-ЩА-ЩА - мы несем домой леща.

АЩ-АЩ-АЩ - мы наденем плащ.

3. Дифференциация СЬ-Щ в предложениях.

Предложения для анализа и записи:

Запишите предложения, разберите их графически.

На площади всегда много народа.

Костер освещал ряды сосен.

Пляшет синяя волна.

Трещит сердитый мороз.

1 предложение - Как вы написали слово НА в первом предложении? Почему, написали это слово отдельно?

2 предложение - Найдите подлежащее, сказуемое. Какую букву написали в слове ОСВЕЩАЛ после буквы В и почему?

3 предложение - Найдите подлежащее, сказуемое. Какую букву написали в слове ВОЛНА после буквы В, почему?

4 предложение - Какую букву написали в слове МОРОЗ на конце и почему?

Логопедическая физминутка.

4. Дифференциация Сь-Щ в связной речи.

Работа с перфокартами. Вставить в слова пословиц пропущенные буквы.

Весна да о...снь - на дворе погод во...емь.

...емь раз отмерь, один раз отрежь.

...ядем рядком, да поговорим ладком.

По ...екрету в...ему свету

Ранняя птичка носик прочи...ает, а поздняя глаза продирает.

Грибы и...ут - по лесу ры...ут.

Не откладывай дела в долгий я...ик.

Прочтите пословицы, объясните их значение.

4. Итог занятия.

- Чему научились на занятии?

Занятие № 41

Тема: Дифференциация Ч-Щ в словах и предложениях

Цель: Научиться различать звуки Ч-Щ в слогах, словах, предложениях.

- Задачи:**
- учить дифференцировать звуки, имеющие артикуляторно-акустическое сходство.
 - развивать фонематические представления восприятия, слуховое внимание и память.
 - учить детей понимать смысл пословиц, не смешивать на письме Ч-Щ.

Оборудование: Профили артикуляции; предметные картинки; зеркала; тетради, ручки.

Ход занятия:

- 1. Организационный момент**
- 2. Чистописание**
- 3. Словарная работа**

1. Ответьте на вопросы одним словом, ответы запишите в два столбика Ч и Щ

Где жили первобытные люди? Пещера

Какой прибор показывает время? Часы

Чем чистят одежду? Щетка

Чем покрыта кожа свиньи? Щетина

Как назвать одним словом капуста, свекла, лук, огурец? Овощи

Как по-другому называют диких животных? Хищники

Как называют небольшую речушку? Ручей

Какое время суток наступает после дня? Вечер. А за вечером? Ночь

Какая птица ищет добычу под снегом? Рябчик

4. Тренировочные упражнения

- 1. Вместо точек вставьте пропущенные буквы Ч и Щ, запишите слова парами. Составьте устно предложения с любым из этих слов.**

челка-щелка	мочь-мошь
щетки-четки	различать-размещать
плач-плащ	защищать-зачищать

2. Прочитайте стихотворение (на доске). Выпишите парами слова, различающие только одной буквой Ч или Щ.

Солнце глянуло сквозь щелку, Свесив огненную челку. Вышел еж с сапожной щеткой, Занялся работой четкой. Гуталина не щадит, ■ Гуталин слегка чадит. Заяц волка защищает Всех косых не замечает. Вдоль по улице мощенной Мчится вскачь арбуз моченый. А волна реки плеща, Пену сбросила с плеча. Оба брата Чук и Гек Принялись за ловлю щук. И кричит им птица щур: - Не меня ловите, чур!

3. Повторить правило написания слогов ЧА-ЩА, ЧУ-ЩУ Записать под диктовку слова в 4 строки
 ЧА- свеча, печаль, участок, тысяча ЩА- пищать, пощада, щавель ЧУ- чулок, чужой, чудак, чугунок ЩУ- грущу, щука, ищу, выращу

4. Графический диктант

Товарищ, дощечка, чешуйка, чаша, точильщик, чемоданчик, щепочек, болельщик

5. Итог занятия.

Занятие № 42

Тема: Дифференциация Ч-Щ в связной речи

Цель: Развивать фонематические дифференцировки звуков Ч и Щ в речи.

Задачи: - учить дифференцировать звуки, имеющие артикуляторно-акустическое сходство.
 - развивать фонематические представления восприятия, слуховое внимание и память.
 - учить детей понимать смысл пословиц, не смешивать на письме Ч-Щ.

Оборудование: Профили артикуляции; предметные картинки; зеркала; тетради, ручки.

Ход занятия:

1 Организационный момент

2. Повторение пройденного:

Вписать слоги ЧА и ЧУ (повторив соответствующее правило)

...-сы	ту-...	...-лан
мол-...	ветре-.....-до	
сту-...	доба-...	...-жой

ЩАиЩУ

...-ка	уго-...	...-вель
пи-...	ве...нья	ча-...
ЧИ-...	ро-...	бах-...

3. Закрепление нового материала

1. Определите место звука Ч или Щ в словах по цифровому ряду.

Чудовище (ч1; щ7) участок (ч2) пощада (щ3) прочищу (ч4; щб) вещи (щ3) существо (щ3) причина (ч4) пастбище (щ7)

2. Из словосочетаний, данных в трех столбиках, составить и написать предложения.

Танечка угощает	угощает Аню	угощает чаем
Лена ищет	ищет перчатки	ищет в ящичке
дрова трещат	трещат громко	трещат в печке
овчарка рычит	рычит грозно	рычит на мальчика
мыши утащили	утащили свечку	утащили в чулан

3. Вставьте пропущенные буквы «Ч» и «Щ»

Пи...а, све...а. ту...а, мо...ный, пло...адь, зада...а, по...ада, ...ит, ...естный, ...еткий, ...а...а, ...к...ка, ...ено...ек, ру...и...а, то...иль...ик, вол...и...е, я...и...ек, ...ето...а

4. Прочитайте словосочетания. Найдите допущенные ошибки. Напишите правильно.

Ущеник у доски,
 веселый ченочек,
 щедрая погода,
 встречаем весну,
 резиновый плач,
 в речке чуки,

новый учитель,
длинная стопка,
попросил прочтения

5. Комментированное письмо

В роще кричат грачи. Хищные звери ищут добычу. Весело щебечут ласточки. Над рекой сгущается туман. Ночью летучие мыши покидают свои убежища и летят за добычей. Свеча тускло освещала помещение. Рябчик находит пищу под снегом.

6. Ответьте на вопросы полным предложением. Напишите свои ответы. Перескажите получившийся рассказ.

В роще.

Куда пришли дети? (роща) Что весело журчало? (ручей) Кто звонко щебетал? (певчие птички) Что собирала Олечка? (щавель) Кого видел Сережа под кусточком? (два зайчонка) Куда они ускакали? (чаща леса)

7. Чтение рассказа

4. Итог занятия.

Занятие № 43

Тема: Дифференциация С-Ц в словах и предложениях.

Цель: Развивать фонематическую дифференцировку звуков С и Ц;

Задачи: - определять разницу в артикуляционном укладе при произношении звуков С и Ш, опираясь на кинетическое ощущение работы голосовых связок и на слуховое восприятие этих звуков

Оборудование: Профили артикуляции; предметные картинки; зеркала; тетради, ручки.

Ход занятия:

1. Организационный момент.

2. Чистописание

3. Практическая работа

1. Вставьте вместо точек сначала букву С, потом Ц. Запишите слова парами

свет - цвет	светик - цветик	свести - цвести
сели - цели	сел - цел	селиться целиться

2. К слогам левого столбика подберите слоги из правого столбика так, чтобы получились слова. Напишите эти слова.

цве	нитар
бой	ковой
коль	ные
сет	лые
сы	креты
се	ца
цы	дак
пыль	вер
су	цы
паль	ган

3. Составьте из слогов слова. Напишите их.

Сал	хар	
Гу	лов	
СА	лес	ница
Ба	фет	
ко	се	

стра		
свет	ри	
сес	ни	ца
лест	ли	
ос		

4. Закончите предложение. Подчеркните С и Ц.

Зиме конец, летит (скворец). Курица зовёт (цыплят). Сахар хранится в (сахарнице). Лист в книге называется (страница). Москва (столица) нашего государства. Детеныш птицы называется (птенец). Опасный вредитель для садов и огородов (гусеница). В году 12 (месяцев).

5. Составьте слова из слогов. Запишите слова. Разделите их на слоги, поставьте ударение.

но, бро, не, сеп си, ца, ли тер, цис, на ви, пос, ца, ло

6. Из словосочетаний, данных в трех столбиках, составьте и напишите предложения

принес гусеницу	толстую гусеницу
вяжет спицами	стальными спицами
исписал страницу	целую страницу
танцует танцы	веселый танец
получила письмецо	ласковое письмецо

Занятие № 45

Тема: Дифференциация Ч – Ц в словах

Цель: Учить различать звуки и буквы Ч - Ц в словах.

- Задачи:**
- дифференцировать буквы Ч, ч – Ц, ц в словах при написании;
 - упражнять в правильном чтении слов с буквами Ч – Ц;
 - расширять словарный запас по теме «Зимующие птицы»;
 - формировать навыки работы по инструкции.
 - совершенствовать навыки словообразования, словоизменения, грамматический строй речи.

Оборудование: подарочная коробка, мешочки с овсом, семечками, сушеными ягодами шиповника, яблоками, абрикосами, индивидуальные карточки с буквами Ч, Ц, презентация, проектор, индивидуальные карточки с картинками «Соедини картинку с буквой», цветные карандаши, карточки для игры «Волшебники», слоги для составления слов, предметные картинки, кормушка.

Ход занятия:

1. Организационный момент

- Ребята, какое сейчас время года?
- Какой месяц? (Январь)
- Январь, какой зимний месяц по счету? (второй), а какой был первым, перед январем? (декабрь).
- Какое число? Какой сегодня день недели?

2. Основная часть

1. Введение в тему:

- Ребята, какой недавно был праздник? (Новый год).
- Праздник прошел, а я нашла около школы подарок, но он не подписан. Давайте, догадаемся для кого он! (Логопед достает красивую праздничную коробку, в ней мешочки.)
- Дети, кто сможет на ощупь отгадать, что в мешочках? (Дети выходят дети по одному. Если кто-то не может отгадать, пробует другой).

1 мешочек – семечки, 2 - сушёные ягоды, 3 - кусочки сала, 4 мешочек - зерно.

- Что в мешочках? (корм).
- Для кого этот корм? (Для птиц)
- Как по другому можно назвать то, что в мешочках? (еда, корм, пища)
- Чей это корм? (Птичий корм)
- Чья это пища? (Птичья пища)

2. Сообщение темы занятия:

- Мы сегодня вспомним птиц, которых можно встретить у нас зимой. Угадайте, какая это птица?

На ветку дерева возле нашей форточки

Села удивительная птица:

В чёрной шапочке и желтой кофточке.

Птица называется. (*Синица*)

- Как вы догадались, что это синица? (по описанию)
- Как ласково можно назвать синицу? *СИНИЦА – СИНИЧКА*
- Кто догадался, какая тема занятия? (Различение звуков и букв Ч-Ц в словах)

3. Упражнение на развитие восприятия «Угадай, что за птица» (детям предъявляется часть изображения птицы)

- Каких еще птиц мы можем встретить зимой? (снегирь, воробей, дятел, клест, голубь и др.)
- Как одним словом назвать этих птиц? (зимующие, прочитать на слайде)
- Почему их так называют?

4. Актуализация ранее изученного.

- Итак, сегодня на занятии мы будем различать звуки и буквы ц-ч в словах. Какие это звуки? Как мы произносим эти звуки?

- Ребята, давайте вспомним, на что похож нижний элемент у буквы Ц? А верхний элемент у буквы Ч? (чайка, цепочка, четыре)

5. Дифференциация Ц-Ч в словах.

«Шифровальщики». Развитие фонематического слуха.

- Сейчас мы с вами поиграем в шифровальщиков, я буду произносить слоги и слова со звуками [ц], [ч]. Если вы услышите звук [ч], покажите мне карточку с буквой Ц, звук Ч – с буквой Ч.

Ца, чу, оч, ец, ци, чи, час, цель, цепь, почка, кольцо, тачка, платочки, зеркальце, пальчик, мальчик.

Пальчиковая гимнастика "Кормушка" (сл. Шестериковой)

Ребята дощечки пилили, пилили.

И дружно кормушку для птиц мастерили.

В нее мы насыплем для птиц угощенье:

Немного семян, и остатки печенья,

Сушеные фрукты и хлебные крошки

И сала на ветки развесим немножко.

А чтобы на птичий обед посмотреть

Чуть-чуть отойдем, и не будем шуметь.

Пилящие движения ребром ладонистучать кулаком по ладонирастирание подушечек пальцев загибаем пальцы "очки" подносим к глазам "Пальчики шагают", указательный палец поднести к губам.

- Что такое кормушка?

- Чем можно кормить зимующих птиц?

- Мы с вами говорили на прошлом занятии, какая птица, какое угощение любит больше всего. Что любят снегири? Воробьи? Синицы?

- Почему нужно кормить зимующих птиц? (птицам зимой корм добывать трудно, корма мало)

- Легко ли птицам живется зимой? (трудно, им холодно, голодно)

- Легко ли им найти корм? Почему? (из-за снега).

- Птицы зимой гибнут не от мороза, а от голода. В морозы труднее всего найти еду, поэтому мы должны им помогать, ведь птицы – наши друзья.

Почему птицы - наши друзья? Какую пользу птицы приносят человеку?

Дидактическое упражнение «Соедини картинку с буквой» (зеленый карандаш – Ч, синий – Ц)

5. Самопроверка.

1. Упражнение «Закончи слово» (с мячом)

Помогите мне закончить слово:

Кала.., ране.., кля.., дворе.., бога.., вра.., гра.., зая.., сила.., пере.., колоде.., молоде.., коне..

2. Работа в парах. Чтение слов с буквами Ч и Ц

На партах карточки с набором слов, содержащих буквы Ч и Ц. Задание: учащиеся, сидящие за первой партой находят и подчеркивают слова с буквой Ч, учащиеся, сидящие за второй партой – с буквой Ц. Бочка, печка, цапля, веточка, дочка, лицо, цветок, очки, улица, отец. Дети каждой пары по очереди читают слова. Затем карточка переворачивается, и дети называют слова, которые запомнили.

3. *Дидактическое упражнение «Собери слово»* (групповая работа, собрать слово, найти соответствующую картинку)

пе, рец, коль, цо, че, дан, мо

ка, руч, ка, боч, цып, та, ля

4. Физкульт.минутка

5. «Волибники» (индивидуальная работа по карточкам)

Будем слово изменять,

Ц на Ч в нём заменять.

В карточке написано слово со звуком [ц], а вы превращаете его в [ч]:

кольцо – колечко

кураца – курочка

огурец – огурчик

пуговица – пуговичка

птица – птичка

лисица – лисичка

рукавицы – рукавички

яйцо – яичко

перец – перчик

заяц – зайчик

овца – овечка

крыльцо – крылечко

перец – перчик

лицо – личико

6. Закрепление изученного.

Интерактивный тренажер «Вставь букву Ч или Ц»

7. Итог занятия

- Вот и закончилось наше занятие. Давайте вспомним, что мы делали на занятии.

8. Рефлексия.

- Какое задание было самым интересным? Какое самым трудным?

9. Оценка работы детей на занятии.

10. Сюрпризный момент.

- Давайте вспомним, какое угощение предпочитает каждая птица и скажем, чем мы их угостим. (каждый ребенок получает карточку с изображением птицы).

Упражнение в практическом употреблении сущ. в Тв. п.

Синицу я угощу Воробья я угощу... и т.д.

Молодцы, ребята! А сейчас мы выйдем на улицу и покорим наших друзей.

Занятие № 46

Тема: Дифференциация согласных Ц, Ч. Весна.

Цели: Дифференцировать парные звонкие, глухие согласные.

Задачи: - Формировать у учащихся умение различать согласные Ц, Ч в устной и письменной речи;

- Развитие фонематического восприятия;

- Развитие и совершенствование грамматического строя;

- Развитие связной речи;

Оборудование: слоговая таблица, предметные картинки: огурец, палец, стручок, очки, цепь, сморчок, ножницы; перфокарты, фишки, таблицы для мнемонического приема. Слайды «Времена года»

Ход занятия.

1. Организационный момент.

Просмотр слайдов «Весна» под музыку Моцарта.

Игра «Кто больше назовёт «весенних» слов, весенние месяцы».

2. Повторение пройденного материала. С какими звуками работали на прошлом занятии? Охарактеризуйте эти звуки. В чем разница их артикуляции?

Игра «Кто больше».

Проведем игру «Кто больше». Вы должны придумать слова, сначала со звуком Ч, затем со звуком Ц. Победит тот, кто придумает больше слов и наберет больше фишек.

3. Знакомство с новой темой.

Отгадывание загадок, выделение первых звуков в словах-отгадках.

Длинным клювом тонким - Когда лежу на месте

Схватит лягушонка, Не раскрывая рта,

Капнет с клюва капля, Во мне, скажу по чести,

Кто же это...? (*ЦАПЛЯ*)

Такая пустота!

Скорей, скорей бы лето?

И люди будут класть

Дорожные предметы

В мою большую пасть.

Мне видно от рожденья

Такой характер дан,

Что я люблю движенье,

На то я ... (*ЧЕМОДАН*).

Итак, сегодня вы научитесь различать звуки Ч, Ц.

Охарактеризуйте эти звуки.

Уточнение артикуляции звуков. В чем различие артикуляции этих звуков?

Первой букве Буква Ц -

В слове чтение - Внизу крючок.

Букве Ч, Точно с краником бачок.

Мое почтение.

4. Закрепление пройденного материала.

Дифференциация Ч, Ц в слогах.

а) Прочитайте слоговые цепочки по слоговой таблице. Повторите их,

ЧА-ЦА-ЧА	ЦА-ЧА-ЦА
----------	----------

ЧА-ЦА-ЧА-ЦА	ЦА-ЧА-ЦА-ЧА
-------------	-------------

б) Прослушайте слоги, запишите:

первую букву каждого слога:

ЧА, ЦА, ЧО, ЧУ, ЦО, ЦЫ, ЧИ, ЦЕ, ЧЕ

последнюю букву, каждого слога:

АЧ, АЦ, УЧ, УЦ, ОЦ, ЫЦ ОЧ, ИЧ, ИЦ, ЕЦ, ЕЧ.

Подсчитайте каких букв больше.

Дифференциация Ч, Ц в словах.

а) «Буква потерялась». Найдите букву.

МОЛОДЕ..., КУЗНЕ..., СОЛН...Е, ПОСЛОВИ...А, ...ИРК, ...АШКА, БО...КА, О...КИ, ...ЕРЕПАХА, МЯ...ИК, ЗАДА...А, РУ...КА, ТУ...КА, У...ЕНИК.

б) Рассмотрите картинки. Скажите, что на них изображено? Запишите названия картинок. Подчеркните буквы Ч, Ц разными пастами.

Картинки: огурец, палец стручочки, цепи, сморчок, ножницы.

Прочитайте слова, каких букв больше, Ч или Ц.

в) Измените слово так, чтобы наполнился звук Ч. Запишите пары этих слов.

Образец: улица-уличный, овца-овечий (овечка).

РУКАВИЦА - ЛУКОВИЦА - ПТИЦА -

КОЛЬЦО - ЛИЦО - СИНИЦА -

ОГУРЕЦ - ВОДИЦА - ТЕПЛИЦА -

ЦВЕТOK - УЛИЦА - ЩИПЦЫ -

Прочитайте слова.

г) Прослушайте слова, Определите наличие и место звуков Ч, Ц в словах. Составьте схемы этих слов.

Напишите буквы Ч, Ц над нужным слогом, под схемой напишите соответствующее слово.

Образец: ___ ц ч ___

солн, це поч, ка

Горчица, волчица, учительница, молочница, чертежница, летчица

(1 ученик у доски). Все сверяют написанное с записью на доске.

Дифференциация Ч, Ц в предложениях.

а) Составьте с данными словосочетаниями предложения.

Проточная водица.

Черная курица.

Крошечная царापина.

Узорчатое полотенце.

Отличная оценка.

Прочтите предложения.

б) Работа с перфокартами. Вставьте подходящие по смыслу слова.

Снесла курочка....

Летом целый день печет

Лисица охотилась на

Среди колокольчиков стрекочут

Аленушка печалится о Иванушке.

Из маленького цыпленка вырастет большая

Прочтите предложения. Найдите главные члены.

Логопедическая физминутка.

Дифференциация Ч, Ц в связной речи.

Составьте рассказ по опорным словам.

ЦЕЛАЯ ОХАПКА, РЮКЗАЧКИ, УДОЧКИ, УДАЧНАЯ ПРОГУЛКА, ПЕЧЕНАЯ КАРТОШКА, ЧУДЕСНЫЕ ЦВЕТЫ, КОЛОКОЛЬЧИКИ, КУЗНЕЧИКИ, БАБОЧКА.

5. Итог занятия.

- Чему научились на занятии?
- Что было трудно?
- Какая игра больше понравилась?

Занятие № 47

Тема: Контрольный диктант по теме «Шипящие и свистящие согласные. Правописание ЖИ – ШИ

Цель: проверить умения писать слова на изученные орфограммы.

- Задачи:**
- проверить умения и навыки:
 - самостоятельной работы,
 - оформлять предложение,
 - писать слова с сочетаниями жи-ши.

Планируемые результаты: учащиеся научатся находить в словах изученные орфограммы на слух; применять правила правописания; проверять себя, находить в собственной работе орфографические ошибки; разделять слова для переноса; характеризовать твердые и мягкие согласные звуки.

1. Хороша зима.

У Жоры и Миши лыжи и палки. Миша возит Жору. Жора мал.

У Наташи и Даши санки. Хорошо на санках!

И у Саши санки. Он возит Нину. Нина мала.

2. Грамматические задания:

Выпишите три слова с сочетаниями жи - ши. Подчеркните орфограмму.

Выполнить звукобуквенный анализ слова лыжи.

3. Работа над ошибками.

Анализируются типичные ошибки, допущенные учащимися в самостоятельной работе.

Занятие № 48

Тема: Дифференциация букв У-И.

Цель: Учить детей дифференцировать буквы «И-У» в словах, словосочетаниях, предложениях и тексте

- Задачи:**
- учить различать оптически схожие буквы «**и-у**» на письме.
 - учить детей соотносить буквы занятия со звуками и символами, познакомить детей со словами-перевертышами;
 - учить различать буквы у - и изолированно, в слогах и в словах;
 - развивать у детей навыки звукового анализа и синтеза,
 - припомнить вместе с детьми содержание сказки «Лиса и журавль»

Оборудование: карточки с изображениями букв у - и и элементами букв у - и, серия сюжетных картинок к сказке «Лиса и журавль»; демонстрационные картинки с изображением героев сказки «Лиса и журавль»; текст загадок; сетка кроссворда, нарисованная на доске; индивидуальная тетрадь.

Ход занятия:

I. Организационный момент

1. Развитие оптических представлений.

Логопед: Рассмотрите элементы букв и составьте буквы.

Какие буквы у вас получились?

Элементы букв:

Дифференциация букв «у — и»

Дети: Получились буквы у - и.

2. Сформулировать и записать на доске темы занятия.

2. Основная часть занятия

1. Сравнение букв занятия по начертанию.

- Сколько элементов используется при написании каждой буквы?
- Какие элементы одинаковые?
- Чем отличаются эти буквы?

Логопед предлагает детям продолжить строку букв И-У.

2. Соотнесение букв со звуком.

3. Соотнесение букв с символами для обозначения на письме.

4. Развитие фонематического восприятия. Соотнесение звуков с соответствующими буквами.

Логопед: Послушайте звуки, слоги и слова и поднимите соответствующую букву - у или и.

Звуки: П, А, У, И, Щ, И, У, В, О, И, И, У.

Слоги: ПО, ПИ, ТУ, ВУ, ВИ, ЛИ, ЛУ, ЖУ, ЦУ, ЧИ.

Слова: лужа, книга, куры, лист, минута, очки, уроки.

5. Развитие логического мышления и зрительной памяти.

Логопед: Посмотрите на картинки в тетради (задание 2, с. 5). Как зовут этих героев? Из какой они сказки? Рассмотрите сюжетные картинки. Разложите картинки в соответствии с развитием сюжета.

Картинки: Лиса угощает журавля. Журавль потчует лису. Лиса идёт в гости к журавлю. Лиса ссорится с журавлём.

6. Дифференциация букв и - у на уровне слова.

Развитие логического мышления.

Логопед: Послушайте загадки и отгадайте их. Назовите букву занятия, которую нужно написать в слове.

Под метлой-метёлкой
Виснут пряди шёлка. (Кукуруза)

Растут на грядке зелёные ветки,
А на них красные детки (Помидоры)

Вырос я на грядке,
Мой характер гадкий:
Куда не приду,
Всех до слёз доведу. (Лук)

Летом рад я свежей
Ягоде медвежьей;
А сушёная в запас
От простуды лечит нас. (Малина)

Красная мышка с белым хвостом
В норке сидит под зелёным листом. (Редис)

Какое слово лишнее? Почему? (Малина. Это ягода, а не овощ.)

7. Физкультминутка.

Дети читают стихи и выполняют действия.
Прыгают кузнечики,
Поднимают плечики.
Раз, два. Раз, два –
Закружилась голова.

8. Развитие логического мышления.

Работа с кроссвордом. Логопед: Отгадайте слова кроссворда.

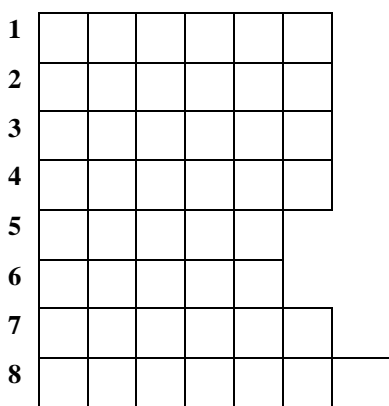

1. Домашняя птица.
2. Она носит на себе свой дом.
3. Зимующая птица с жёлтой грудкой.
4. Это есть у собаки и у якоря.
5. Хищник, похожий на хорька.
6. Разбойник на море.
7. Овощ, растущий на огороде.
8. Предмет мебели.

Ответы: курица, улитка, синица, коготь, норка, пират, огурец, кровать.

9. Развитие навыков звукового анализа и синтеза.

Логопед: Рассмотрите буквы, записанные у лисы и журавля. Постарайтесь составить как можно больше слов из этих букв: И, Р, Г, У, А, Ш, К. (Рука, рак, игра, круг, уши, шкура, ушки, Шура, игрушка.)

3. Итог занятия

Логопед: Прочитайте получившиеся слова. Назовите те слова, которые подходят для лисы. А теперь те, которые подходят для журавля.

Занятие № 49

Тема: Дифференциация букв *n – m*, *П – Т*.

Цель: Сравнить буквы по написанию. учить детей дифференцировать буквы « *n – m*; *П – Т* .» в словах, словосочетаниях, предложениях и тексте

Задачи: - учить различать отически схожие буквы «*n – m*; *П – Т*..» на письме.
- формировать у детей навыки звукового анализа и синтеза,
- развивать у детей умение построения предложения;

Оборудование: стилизованные изображения букв *n – m*; предметные картинки с изображением девочки и мальчика; карточки, на которых различными шрифтами записаны буквы занятия; карточки с записанными на них слогами; альбом 2.

Ход занятия:

1. Организационный момент

1. Развитие умения конструирования и реконструирования.

Логопед: Постройте буквы из элементов под диктовку:

- нарисовать вертикальную палочку высотой в две клетки;
- отступить одну клетку;
- рядом начертить параллельно такую же палочку;
- соединить две параллельные палочки наверху перекладной.

Это печатная заглавная буква *П*;

- нарисовать вертикальную палочку высотой в одну клетку;
- нарисовать наверху перекладную шириной в две клетки так, чтобы она касалась вертикальной палочки. Это печатная строчная буква *п*.

2. Запись букв *п - т* по заданию логопеда различным шрифтом. Запись темы занятия.

Логопед: Напишите буквы, которые вы собрали по заданию, различным шрифтом:

- рукописная строчная буква *п*;
- рукописная заглавная буква *П*;
- рукописная заглавная буква *П*;
- рукописная строчная буква *т*;
- печатная строчная буква *п*;
- печатная заглавная буква *П*;
- печатная строчная буква *т*;
- печатная заглавная буква *Т*.

2. Основная часть занятия

1. Сравнение букв занятия.

Логопед: Сравните буквы *п - т* по элементам (сколько элементов, как они расположены?)

2. Нахождение сходства и различия в написании букв *п - т*

3. Соотнесение графемы с артикулемой. Выбор символов для обозначения на письме букв занятия.

Вывод: у рукописной буквы *п* вертикально пишем две палочки, у рукописной буквы *т* - три палочки, поэтому можно выбрать для их обозначения цифры, соответствующие количеству элементов: *п* - 2, *т* - 3.

4. Развитие зрительного внимания

Найдите буквы занятия и подпишите под ними цифру 2 или 3:

П	Т	п	т	п	П	Т
Т	т	н	Б	Г	К	В
П	Ц	т	П	Ж	Т	Д

5. Дифференциация букв *п-т* в слогах.

Игра «Волшебный ластик» (задание 3. с. 14).

Логопед: Однажды в гости к буквам пришел волшебный ластик и стер в буквах *пит* перекладки. Посмотрите, что получилось. Прочитайте слоги, опираясь на количество ножек букв.

//У	//а	///а	//у///	///ы
//я	//о///	///а///	е///	///ё

Логопед: Восстановите перекладки в слогах и запишите все слоги.

Ответы: пу, па, та, пут, ты, пя, пот, тат, ет, пё.

Какое слово спряталось в слогах? (*Пот.*)

7. Знакомство с героями занятия. Логопед:

8. Соберите имена детей из букв. О, П, Л, Я - Поля.

Т, Л, Я, А - Толя.

Чем отличаются имена? (*Написанием, значением.*) Какое имя принадлежит девочке? А какое мальчику?

Логопед выставляет изображения детей и карточки с их именами.

9. Развитие навыков слогового анализа и синтеза.

Логопед: Однажды Поля и Толя составляли из слогов слова. Каждый из них хотел вставить в слово карточку со своим слогом - ПА или ТА. Давайте разрешим спор детей.

Вставьте карточки со слогами ПА и ТА и прочитайте слова. Назовите имена детей. Назовите самое длинное слово.

...ВЕЛ ...НЕЦ ...ЛЕЦ КРУ... ...КСИ ...МАРА ...РАКАН	ПА ТА	...РУС ...ПИРОСА ...ПОРОТНИК ...РЕЛКА ...БУРЕТКА ...НЯ ...ША
---	--------------	--

10. Дифференциация п - те словах

Игра «Что задумал старичок Лесовичок?»

Логопед: Однажды Поля и Толя были в лесу. Они собирали грибы и ягоды. Дети уже собирались пойти домой, но тут на лесной дорожке появился маленький старичок. (*Логопед выставляет изображение Лесовичка.*) Он решил подшутить над ребятами и заколдовал их одежду и обувь. Прочитайте слова на карточках и «расколдуйте» вещи детей.

3 А 2 КИ	ША 2 КА
2 АЛЬ 3 0	БО 3 ИНКИ
2 УХОВИК	3 УФЛИ
СА 2 ОГИ	2 ЛА 3 БЕ

11. Физкультминутка.

На усмотрение логопеда.

12. Развитие зрительного восприятия. Развитие навыков конструирования.

Логопед: Лесовичок видит, что с вами сложно справиться. Он отпускает детей и даёт им картинки.

Эти картинки не простые, они разрезаны на части.

Сложите картинки из частей и соберите сюжетные картинки:

- для Поли - изображение детской площадки;
- для Толи - изображение комнаты.

13. Индивидуальная работа по карточкам.

Логопед: Рассмотрите внимательно предметы на сюжетных картинках и запишите как можно больше названий предметов, в которых встречаются буквы занятия. Распределите слова в три столбика.

п	т	п-т

Укажите в словах буквы занятия.

3. Итог занятия

Логопед: Назовите из тетради слова с буквой, при написании которой вы используете три переключины-ножки, а теперь такие, в которой есть две переключины-ножки. Были ли у вас слова, в которых встречаются обе буквы занятия?

Занятие № 50

Тема: Дифференциация букв *и -ц, И - Ц.*

Цель: Учить дифференцировать буквы «*и -ц, И - Ц*» в словах, словосочетаниях, предложениях и тексте ;

- Задачи:**
- Учить детей соотносить буквы занятия со звуками и символами
 - Учить различать оптически схожие буквы « *и -ц, И - Ц.*» на письме.
 - Пополнять словарный запас у учащихся.

Оборудование: буквы *и - ц* двух шрифтов и разной величины (запись на доске); 2 красных и 2 синих кружка на каждого ребёнка; изображения сказочных героев из сказки «Царевна-лягушка», 2 домов, болота; набор стрелок синего и красного цвета (на каждого ребенка); альбом 2.

Ход занятия:

1. Организационный момент.

1. Развитие зрительного восприятия

Логопед: Рассмотрите буквы в таблице.

и	н	т	л	ш	щ	ц	п	ц	и	о	и	ц	ц	и	и
ш	ц	п	ц	и	у	ш	ч	щ	щ	ы	б	ш	ц	щ	э
д	ш	л	щ	щ	и	ц	ф	ж	н	ц	ш	и	к	у	ы
ц	п	и	е	р	ц	щ	ы	и	и	и	п	ш	н	и	ц

Обведите красным цветом все буквы *и*, а синим все буквы *ц*.

2. **Сформулировать тему занятия (Буквы *и* - *и*) и записать ее на доске.**

2. Основная часть занятия

1. **Сравнение букв занятия по начертанию в двух шрифтах: строчные: рукописные.**

2. **Соотнесение букв занятия с соответствующими звуками, сравнительная характеристика букв.**

Подбор символов для схематичного обозначения букв занятия (задание 2. с. 24).

- Сходство: начинаются с одинакового элемента.

- Различия: *ц* - обозначает согласный звук, *и* - гласный звук; *ц* - обозначает два звука [Т+С], *и* - обозначает [И]; после написания одинакового первого элемента буквы пишутся по-разному - *ц* отличается от *и* петелькой внизу. Будем обозначать букву *ц* - синей стрелкой, а *и* - красной стрелкой.

3. **Знакомство с героями занятия (задание 3. с. 24).**

Логопед: Посмотрите на изображения героев и припомните, из какой сказки они пришли. (*Герои пришли из сказки «Царевна-Лягушка».*)

4. **Выделение звуков занятия из слов, обозначающих имена героев. Соотнесение звуков занятия с буквами занятия, с символами (задание 4. с. 24).** **Логопед:** Запишите имена героев сказки. Какие буквы занятия есть в именах героев? (*Царевич - буквы и - ц; Царевна-Лягушка, царь - буква ц, купчихи -и.*) Обведите красным кружком все буквы *и*, а синим - все буквы *ц*. Каких еще героев этой сказки вы знаете?

5. **Цифференциация букв занятия на уровне слога (задание 5. с. 24).**

Логопед: Царь собрал своих сыновей и просит их помочь ему разгадать, какие слоги написаны, и даёт им стрелы - красную и синюю. (*Логопед раздаёт детям изображение стрел синего и красного цвета.*) Просит бабочка пустить стрелы и назвать слоги, записанные в тетради. Угадайте, какая стрела куда угодит? В каждом слоге должно быть по две буквы, одна из которых гласная, а вторая согласная.

6. **Дифференциация букв занятия на уровне слова.**

Логопед: Пустили братья стрелы и угадали слоги. Одна из стрел старшего брата полетела дальше и попала на боярский двор. Стрела среднего брата - на купеческий двор, а одна из стрел младшего брата... на болото. «Разнесите» подарки невестам - распределите картинки с изображением предметов в три столбика: первый - с буквой *и*, второй - *ц*, а третий - *и* - *ц*.

Картинки: гусеница, цыплёнок, цифры, циферблат, гиря, вилка, диван, цапля, фикус.

Дети припоминают правило о правописании слов на ЦИ-/ЦЫ-.

Логопед: Повезли старшие братья подарки своим суженым, и Иван побрёл на болото. Смотрит царевич, сидит на листе кувшинки лягушка и держит в лапках стрелу. Захотел забрать Иван свою стрелу, а лягушка и говорит ему человеческим голосом... (*Дети припоминают, что сказала лягушка.*) Делать нечего, взял царевич лягушку с собой во дворец.

7. **Развитие звукового анализа и зрительного восприятия. Работа над семантикой слова (задание 6. с. 25).**

Логопед: Царь захотел посмотреть на трудолюбие и умение своих невесток и дал им задание.

Вставьте буквы занятия в слова. Объясните значение слов. Запишите слова.

Л.....О КОНН.....А Л...С...ЧКА

СТОЛ.....А СТРАН.....А ...ЕПОЧК...

...ЫПОЧК... Л...СТВЕНН.....А ...АПЛ...

Дети припоминают правила написания слов на ЦИ-/ЦЫ-.

8. Физкультминутка.

Наши алые цветки Распускают лепестки, Солнцу улыбаются, На ветру качаются. Наши алые цветки Закрывают лепестки, Глазки прикрывают, Тихо засыпают.

9. **Развитие навыков словообразования (задание 7. с. 25).**

Логопед: Царь остался доволен тем, как выполнила задание младшая невестка. Вот он приготовил второе задание.

Образуйте от слов новые слова так, чтобы в них появилась буквы *и* - *ц*. Новые слова обязательно должны обозначать различные емкости. Например: пепел - пепельница.

Слова: сухарь, мыло, сахар, суп, конфеты, бутерброд, соус, селедка, чернила.
Дети образуют слова, объясняют их значение, записывают и указывают наличие букв занятия.

3. Итог занятия

Логопед: Быстрее и лучше всех с заданиями царя справилась Царевна-лягушка. Остальным жёнам это оказалось не под силу. Давайте прочтём для них слова из последнего задания и расскажем, какие буквы и как мы отметили. Почему мы их сравнивали?

Занятие № 51

Тема: Дифференциация оптически сходных букв. Буквы Х-Ж

Цель: - Учить детей дифференциации оптически сходных звуков и букв х – ж;

Задачи: - учить детей дифференцировать буквы «х-ж.» в словах, словосочетаниях, предложениях и тексте ;
- учить детей соотносить буквы занятия со звуками и символами;
- развивать навыки звукового анализа и синтеза,
- учить работе с деформированным текстом
- развивать зрительное внимание,

Оборудование: слоговые таблицы, игра «Найди свою букву», предметные картинки, конвертики с картонными элементами букв х – ж, изготовленные из наждачной бумаги, загадки.

Ход занятия:

1. Прочитайте и спишите получившиеся слова:

Пля//, мо//, чи///и, пу//, сме//, ///елток, ё///, стра//, стри///и, //алат, мор///и, //мель, эта///и, //олод, //ан, фла///ок, //ор, мане///, гара///и, //од, черте///и, //леб, экипа///и, //рам, кру///ок, //валить, сто///ок, //удеть, сапо///ок.

2. Спишите слова и подчеркните букву х – двумя линиями, а букву ж – тремя линиями:

халат, лыжи, ужин, халва, жёлуди, петух, пастух, снежок, лопух, жираф, горох, отдых, кожа, конюх, запах, лужок, снежок, шорох.

2. Из слов составь и запиши словосочетания, соединяя слова из столбиков по смыслу.

Тяжёлый	ход
Прохладный	рубаха
Жёлтая	жакет
Хрупкий	халат
Холодный	морж
Меховой	дождик
Махровый	хворост
Сложный	снежок

Запишите словосочетания в тетрадь, подчеркните букву х – двумя линиями, а ж – тремя.

3. Игра «Буква потерялась». Вставьте в слова пропущенные буквы Х или Ж:

Лу...а, сне...ок, ...алва, лу...ок, ...итрец, ...олод, ...ало, ...ризантемы, кру...ок, лы...и, пету..., ...оккей.

. вост, . аба, . озайка, . ар, . ворост, . омяк, . леб, . обот, но . ик, . вастун, но . и, . орёк, . ук, у . и, по . ар.

4. Вставь буквы Х или Ж. Прочти предложения.

. итрый . омяк . отел . алвы.
. ёлтая . аба . уёт . вачку.

5. Составь предложения из данных слов.

ухаживает, петухами, и, за, Архип, хохлатками.
В, хамелеон, уголке, живом, живёт.
рыжую, Охотник, лису, в, видел.

6. Прочитайте текст и выпишите из него сначала слова с буквой х, потом с буквой – ж:

Михаил собирает хворост. У жени новый ножик. Хозяйка хочет убрать на кухне мусор. У слона сильный хобот. Жора встал на лыжи. Жирафы живут на юге, а моржи – на севере. Петух громко кукарекает. Выпал первый снежок. На тарелке лежит халва. Мой дружок бежит на бережок.

7. Диктант.

Жёлтый шмель сел на хмель. Хозяйка купила в магазине жир. Конюх ухаживал за жеребцом. Он гладил его по холке. Жора живёт на пятом этаже. Женя выполнил чертёж. Хмурое утро было холодным. Под забором растут лопух и хрен. Сережа собирает ежевику. Глеб махал флажком. Михаил порвал рубашку. Подчеркните букву **х** – двумя линиями, а букву **ж** – тремя.

ЗАНЯТИЕ № 52

Тема: Дифференциация букв *л - м, Л - М* в словосочетаниях, предложениях и тексте.

Цель: Сформировать у учащихся умение различать согласные *ш - щ, Ш - Щ* в устной и письменной речи.

Задачи:

- научить детей дифференцировать буквы занятия в словах, в словосочетаниях, --- предложениях и тексте,
- работать со словами-паронимами;
- устранить у детей кинетические нарушения;
- развивать умение согласовывать прилагательных с существительными в роде,
- обучить детей составлению связного последовательного высказывания по опорным словам.

Оборудование: изображение ворот (на доске); предметные картинки с изображением героев занятия: кот Леопольд, мышата; раздаточные карточки-«мышеловки»; пособие «Зазеркалье», буквы *л - м* (запись на доске); альбом 2.

Ход занятия:

1. Организационный момент

2. Припоминание темы прошлого занятия и букв *л - м*, сходных по начертанию

Вы ушли и позабыли,
Что в прекрасном замке были.
Леопольд остался там,
Начался вдруг шум и гам.
Дифференциация букв «л — м»

Мышки, что пирог не ели,
Отомстить вдруг захотели,
И, конечно, неспроста
Загорелись ворота.

Логопед: Рассмотрите картинки. Выпишите слова с буквой *л* в левый столбик, а слова с буквой *м* - в правый. Выделите буквы *л - м*.

Тема занятия — буквы *л ~ м*. Дети сравнивают буквы по начертанию: количество, качество и расположение элементов букв *л — м* в пространстве.

27. Основная часть занятия

1. Работа со словами-паронимами

Лишь ворота сохранились,
А за ними появилась
Речка быстрая, как быть?
Как же речку переплыть?

Логопед: Пока мышата с Леопольдом строят плот, давайте сравним пары слов по написанию, звучанию и значению.

МОШКА - ЛОЖКА	МАМА - ЛАМА
МАК - ЛАК	МИЛЯ* - ЛИЛЯ
МОЛОТЬ - ЛОМОТЬ	ГНОМ - КЛОП*

Логопед объясняет детям значение слов, отмеченных звездочкой.

2. Дифференциация букв *л - м* в словосочетаниях.

Ну, и мыши тут как тут, Вслед за нами уж бегут, С рюкзаками за плечами, Что бы это означало?
В рюкзаках у них... гранаты. Стойте, дерзкие мышата! Приготовим мышеловку -И мышей поймаем ловко!

Логопед: Послушайте словосочетания и впишите в клетки мышеловки только буквы занятия: огромная лепешка, веселая матрешка, смешной Петрушка, ласковая мама, ленивый малыш, кислый лимон, сильный мороз, майский ландыш.

Конспекты занятий по коррекции оптической дисграфии

Логопед читает словосочетания, дети «прячут слова» в мышеловку по образцу, заполняя все клетки мышеловки по строкам слева направо, начиная с верхнего левого угла. Образец: огромная лепёшка — *м - л*, весёлая матрёшка — *л - м* ...

М	Л	Л	М	М	-	Л	М-М
Л	М-Л	Л	Л-М	Л	М	М	Л

Составьте и запишите словосочетания со словами сильный, мышинный, медвежья, король, берлога, лось (задание 7, с. 18).

3. Работа с «перевертышами».

Удалась наша ловка,
Мыши плачут в мышеловке.
Обещают никогда
Не преследовать кота.
Вышли мышки на свободу
Жаль, в ненастную погоду!
Чтобы тучку отогнать,
Нужно слово разгадать.

Логопед: Переверните буквы и отгадайте слово.

(Зазеркалье)

<u>буквы</u>

4. Дифференциация букв л- ж на уровне предложения

Всё не так в стране Зеркальной,
Все наоборот буквально!
Здесь не знаешь, с кем дружить -
В зеркалах печально жить.
Ты расставь всё по местам -
И порядок будет там!

Логопед: Вставьте в слова буквы л - м и прочитайте то, что у вас получилось. Запишите предложения и укажите буквы занятия.

...юди шли по _____ .
...иша бежа... по ...есу на _____ .
Га...ки и го...уби у...ете...и на соседнюю
Под е...кой постави...и деда-----
... а...ьчики еде...а...и д...я птиц-----
...а...а постави...а чайник на-----
кормушка
Мороз
аллея
плита
клетка
лыжи

5. Работа на уровне текста

Логопед: Прочитайте слова, составьте и запишите рассказ из 4-5 предложений при помощи этих опорных слов, укажите наличие букв занятия.

Опорные слова: морозы, ребята - каток, мальчики - коньки, снег - горка, Лида - санки, малыши - скамейка.
Перед записью текста производится его анализ (грамматическое оформление, логика построения, объяснение встречающихся орфограмм и слов с буквами занятия).
Все вы справились сейчас И составили рассказ.

3. Итог занятия

Что записано? Вопрос... Видно, букочки вразброс! Их местами поменяй, И словечко прочитай!

Запись на доске: М, Е, П, Р, Е, Е, Н, А - перемена.

Дети выделяют из слова букву занятия, дают ей характеристику, припоминают букву, сходную по начертанию.

Занятие № 53

Тема: Дифференциация букв Б-Д

Цель: Учить детей различать зрительные образы букв Б – Д

Задачи:

- вспомнить правило написания имен собственных;
- вспомнить правила обозначения границ предложения;
- развивать зрительно-пространственную ориентировку;
- развивать навык языкового анализа;
- развивать мышление, память, внимание.

Ход занятия:

1. Организационный момент

Логопед выставляет на доску две картинки и спрашивает детей, как они называются. (Дом и бант).

Детям предлагается записать эти слова в тетрадь и выделить первую букву. (В слове дом первая буква Д, в слове бант - Б)

Логопед сообщает детям тему занятия: «Буквы Д – Б»



2. Основной этап

Логопед предлагает детям рассмотреть написание букв Б, Д и назвать схожие элементы. Затем, логопед просит назвать различия между этими буквами. (У Буквы Д «хвостик» смотрит вниз, а буквы Б «хвостик» смотрит вверх)

1. Дифференциация «Б-Д» на буквенном уровне.

Логопед объясняет детям, каким образом можно заменить символ нужной буквой. Звездочка обозначает положение «хвостика» буквы. Таким образом, если звездочка сверху, то это буква Б, если внизу, то это буква Д.

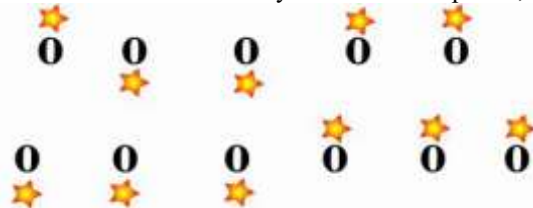

(б, д, д, б, б, д, д, д, б, б, б.)

Работа выполняется устно, затем самостоятельно, каждым ребенком в тетради. После завершения работы, логопед называет получившиеся буквы, а ученики проверяют правильность выполненного задания.

2. Дифференциация «Б-Д» на уровне слога.

Логопед просит детей подумать и сказать, каким образом «замаскированы» буквы занятия в следующем задании. (Если стрелочка направлена вверх, значит это буква Б, если стрелочка смотрит вниз, значит это буква Д)

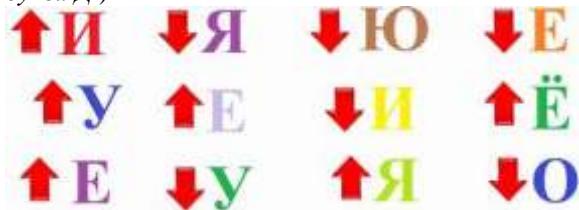

(Ди, бя, бю, бе, ду, де, би, бё, бе, ду, бя, до.)

Учащиеся по цепочке читают слоги и объясняют, почему вставили именно эту букву.

3. Дифференциация «Б-Д» на уровне слова.

Логопед просит детей списать слова, выбрав нужную букву Б или Д, пользуясь подсказкой. Если солнышко стоит над буквой, то следует писать букву Б, если солнышко спряталось под букву, стоит написать букву Д. Дети по цепочке выходят к доске и записывают по одному слова, остальные работают в тетради.

бочка бом бант

рубашка радуга

базар боорога бинт

сады работа

боярка билет

командир города

(Базар, дорога, бинт, доярка, билет)

(Рубашка, радуга, сады, работа, командир, города.)

После выполнения задания, детям предлагается самостоятельно придумать слова с буквами Б – Д и зашифровать их подобным образом. Работа осуществляется у доски. Дети выходят по одному, пишут свое слово и просят других учащихся его отгадать.

4. Дифференциация «Б-Д» на уровне предложения.

Логопед раздает детям карточки с предложениями, где пропущены буквы Б и Д. Перед выполнением упражнения, логопед просит детей вспомнить правила написания предложений, в частности, с какой буквы начинается предложение (с большой), что ставится в конце предложения (точка, вопросительный или восклицательный знаки). Также, логопед напоминает, что все имен всегда пишутся с большой буквы.

Белка забралась на высокое дерево.

Белка забралась на высокое дерево.

Друзья собирают клубнику в саду.

Друзья собирают клубнику в саду.

аша и оря
плывут на локе.

Даша и Боря плывут на лодке.

има и оря
кормят голуей.

Дима и Боря кормят голубей.

аша соирает
укет из ланышей.

Даша собирает букет из ландышей.

Лиа увиела в
лесу ятла.

Лида увидела в лесу дятла.

оря поглаил
лошаь.

Боря погладил лошадь.

Работа осуществляется каждым ребенком самостоятельно по индивидуальной карточке. После выполнения задания, дети меняются карточками и продолжают работу.

После выполнения задания всеми учащимися осуществляется проверка. Логопед просит прочитать детей по одному предложению, акцентируя внимания на вставленных ими буквах.

3. Итог занятия

Детям предлагается вспомнить имена с буквой Б и с буквой Д.

Занятие №54

Тема: Дифференциация букв П-Н в словосочетаниях и предложениях

Цель: учить детей различать зрительные образы букв П – Н;

- Задачи:**
- развивать зрительно-пространственные ориентировки детей;
 - развивать навык звуко-буквенного анализа и синтеза;
 - развивать навык согласования слов;
 - развивать грамматический строй речи;
 - развивать навык словообразования при помощи приставок на и по.

Оборудование: таблицы, картинки, тетради, цветные карандаши.

Ход занятия:

1. Организационный момент

1. Постановка целей занятия

Логопед просит детей назвать последний звук в слове спон и кон. (П-Н) и формулирует тему занятия.

Развитие звукового анализа слов

Логопед просит детей самостоятельно придумать слова, которые заканчиваются на буквы П и Н.

2. Основной этап

1. Дифференциация П-Н в словах с двумя пропусками.

Логопед записывает на доске слова, попуская буквы занятия и просит детей прочесть, какие слова получатся, если подставить букву П или Н.

Задание выполняется сначала устно, по цепочке, затем самостоятельно в тетради. После того, как все дети запишут слова, осуществляется проверка путём обмена тетрадями между учениками.



(План, пингвин, напор, капрон, поднос, копна, канапе, комната, плинтус, компания, полотно, нападение, капкан, лопнуть, паника, напоить.)

После выполнения задание детям предлагается выделить буквы занятия. П-квадратиком, Н -ромбиком.

2. Дифференциация П-Н в словах.

Образование новых слов при помощи приставок НА и ПО

Логопед знакомит детей с волшебниками (одного зовут По, второго На) и просит детей образовать новые слова при помощи приставок. Первоначально задание выполняется устно, затем письменно. В первом столбике новые слова образуются при помощи приставки НА, во втором столбике – при помощи приставки ПО.

копать
пугать
поить
топтать
лепить



нравиться
тянуть
менять
манить
ровнять
носить

(Копать - накопать, пугать - напугать, поить - напоить, топтать - натоптать, лепить – налепить.)
(Нравиться - понравиться, тянуть - потянуть, менять - поменять, манить - поманить, ровнять - поровнять, носить – поносить.)

3. Дифференциация П-Н в словосочетаниях.

Логопед просит детей составить словосочетания, подбирая к словам из первого столбика подходящие слова из второго столбика.

панама	весеннее	солнце	ягодный
компот	летняя	компания	железные
пирог	весёлая	ножницы	слоёный

(Летняя панама, ягодный компот, слоёный пирог, весеннее солнце, весёлая компания, железный ножницы)

4. Дифференциация букв П-Н в предложениях.

В следующем задании детям предлагается вставить буквы в слова и закончить предложения, заменив картинку словом. Дети по одному выходят к доске и записывают предложения.

Остальные работают в тетрадях.

*оли*а *ри*есла домой смеш*ого ...		Стё*а *арисовал цвет*ыми кара*дашами ...	
*аша ку*ил в магази*е си*юю...		Ле*а *ридумала и*терес*ую сказку о ...	

(Полина принесла домой смешного котёнка. Паша купил в магазине синюю корзину, Степа нарисовал цветными карандашами павлина. Лена придумала интересную сказку о попугае.)

3. Итог занятия.

В конце занятия логопед просит детей самостоятельно записать в тетради названия предметных картинок и выделить буквы занятия.

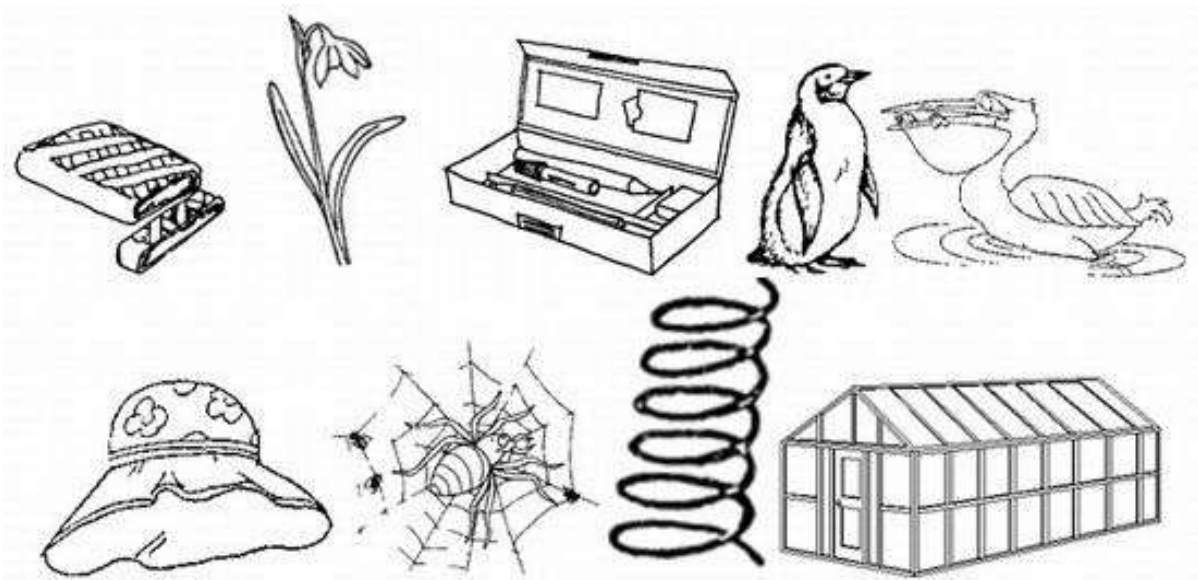

(Пряник, подснежник, пенал, пингвин, пеликан, панама, паутина, пружина, парник.)

Занятие № 55

Тема: Дифференциация букв, имеющих оптические и кинетические сходства З-Е.

Цель: Обучение дифференциации заглавных прописных букв З-Е в слогах, словах.

- Задачи:**
- закрепить знания детей о написании букв Е - З;
 - закрепить знания детей о правописании имён собственных;
 - развивать у детей логическое мышление, кинетические, пространственные и зрительно-пространственные представления, зрительное восприятие;
 - научить детей дифференцировать понятия «правый» - «левый» »;
 - закрепить у детей навыки ориентировки в схеме тела.

Оборудование: Верёвочки для конструирования букв занятия; «Лесенка успеха» на доске, картинки с изображением героев занятия (Золушка и Емеля); предметные картинки: Знайка, Златовласка, Золушка, Емеля, Зевс; карточки со словами: «всемогущий», «бедная», «умный», «добродушный», «прекрасная»; ребусы; индивидуальные карточки со стрелочками, шнуры синего и красного цвета, индивидуальная лестница успеха, индивидуальные карточки для письменного занятия, приглашение на день рождения. Презентация по изучаемой теме.

Ход занятия:

Эмоциональный настрой

Здравствуйте ребята, давайте мы с Вами поприветствуем, друг друга, встанем рядом со своим местом, и послушаем Стихотворение

Раз шажок, Два шажок.

Шел по лесенке дружок.

А ступеньки высоки,

А шажочки не легки.

Раз шажок, Два шажок –

Утомился мой дружок.

Постоим, Отдохнем,

И опять вперед пойдём!

1. Организационный момент

1. Развитие зрительного восприятия.

Ребята я предлагаю Вам, чтоб на нашем занятии тоже была лесенка, по которой мы будем шагать к получению новых знаний. Посмотрите на нее, видите какая она высокая? Мы будем передвигаться по ступенькам, если выполним задания.



1) Ребята, сегодня, когда я шла на наше с Вами занятие, мне передали письмо, но на конверте не написано от кого, только «Ученикам 3 «в» класса, школы №9, по адресу город Переславль-Залесский переулок

Берендеевский дом 27» а Вам интересно, что же в нем? Давайте я открою, и посмотрим. Ой, ребята посмотрите, кто-то прислал приглашение на день рождения, мне показалось, что там есть ошибки, помогите мне с этим разобраться.



Давайте исправим ошибки в приглашении, Вы такие молодцы.

- Ребята, а какие буквы мешали словам?
- Почему? Что интересного с ними произошло? *(они поменялись местами)*
- Почему? *(потому что похожи по написанию)*
- Вы догадались, о каких буквах мы будем говорить на занятии?
- Чему будем учиться? *(различать заглавные прописные буквы З-Е).*
- Хорошо, тогда давайте откроем свои тетради и запишем число и тему занятия. (19 февраля, буквы З-Е). Вы молодцы!!
- Давайте шагнем с Вами на первую ступеньку нашей замечательной лесенки? *(приглашается ученик, для передвижения смайлика)*

2. Основная часть занятия.

1. Развитие пространственных представлений.

2) Ребята, а теперь посмотрите, пожалуйста, на картинку, на ней изображены стрелочки, с направлениями влево и право, Давайте сейчас мы с вами изобразим стрелочки в своей тетради, так как я их буду Вам называть. Приготовились? Начинаем.

Лево, лево, право, право, лево (с новой строки)

Лево, право, лево, право, право (с новой строки)

Лево, право, право, лево, право (с новой строки)

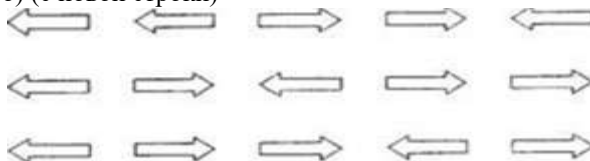

- Сейчас, мы с вами проверим, все ли сделали Верно. Посмотрите на картинку и сравните, так ли у Вас получилось? Молодцы! Смайллик пойдет на другую ступень? Передвигаем.

3) Ребята, а Не зря мы с Вами, сейчас вспомнили лево и право. Давайте посмотри на картину с изображением букв нашего занятия?

- Чем они похожи? и чем отличаются буквы друг от друга? Посмотрите на картинки (Е – ежонок, З — змея). Буква Е пишется вправо и обозначает гласную букву, Буква З пишется влево, и обозначает согласную букву.

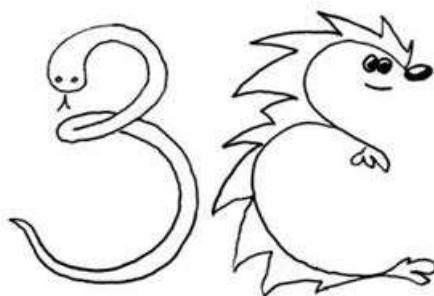

- Значит, символами нашего занятия будут стрелочки влево и право, которые будут обозначать, наши буквы. Стрелочка вправо, будет обозначать букву Е, так как она гласная, изобразим ее красной. А, стрелочка влево, будет обозначать букву З и изобразим ее синей, так как она согласная. Согласны? Мы с Вами выбрали символы обозначения наших букв, выяснили, чем они схожи и чем отличаются. Переносим нашего смайлика, на следующую ступень? Молодцы!

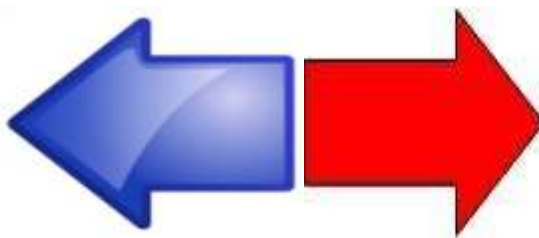

2. Развитие оптических и пространственных представлений, навыков конструирования.

4) Ребята, посмотрите, у меня на столе лежат веревочки двух цветов, давайте мы с Вами сейчас встанем подойдем, посмотрим на них, и попробуйте изобразить из этих веревочек, буквы нашего занятия, будьте внимательнее!

- Вы большие молодцы, у Вас замечательно получилось, мне очень нравится. Вы справились и с этим сложным заданием. Скоро мы дойдем до последней ступени нашей «Лестницы успеха». (Ребенок передвигает смайлик



на

5) Вы, наверное устали? Давайте, немного отдохнем. Поиграем, Вставайте. Сейчас я Вам буду называть одно, но делать по другому, а Вы не должны запутаться и выполнить правильно.

- Руки вверх, вниз, назад, вперед, правую руку вверх, левую руку вправо, шаг назад, шаг вправо, правой ногой топ, левой рукой по правой ноге хлоп.

- Хорошо, ребята кто то запутался, а кто-то выполнял правильно, но все равно, Вы все молодцы, передвигаем смайлик дальше? присаживайтесь.

6) Ребята а Вы хотите узнать кто на прислал приглашение, тогда присаживаемся, я загадаю Вам загадки.

Парень слез с любимой печки,
За водой поплелся к речке,
Щуку в проруби поймал,
И с тех пор, забот не знал.

- Да, ребята, правильно это Емеля. Но у меня есть еще одна загадка, давайте отгадаем кто же еще это.

Рано в полночь убежала,
И, споткнувшись, потеряла
На балу у короля,
Туфельку из хрусталя.

- Молодцы, правильно это Золушка. Оказывается приглашение нам прислали Золушка и Емеля. Но пришли они не просто так, а принесли еще задания.

- Перед Вами лежат карточки с пустыми стрелочками, и два карандаша красного и синего цвета, возьмите их и давайте раскрасим стрелочки так, чтоб они соответствовали направлению своей букве. То есть, если стрелочка направлена в право, значит, она будет красная, в лево-синяя. Над каждой стрелочкой запишите нужную букву.

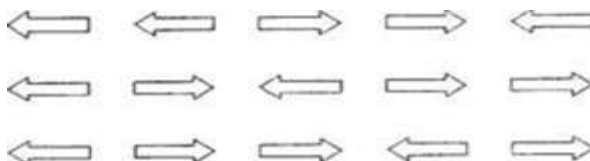

- Посмотрите, пожалуйста, так ли у Вас получилось? Проверяем.

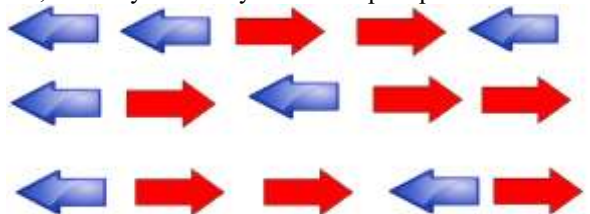

- Вы большие молодцы, я хочу предложить Вам перейти на другую ступень, согласны? (Ребенок передвигает смайл)

7) Посмотрите на следующее задание, Помогите Золушке и Емели записывать имена своих друзей, вставляя буквы З-Е в местах пропуска на карточках которые лежат перед вами. Молодцы, а теперь запишите в своей тетради имена, разделив их на два столбика, имена начинающиеся на букву Е, будут в столбике Емели, на З Золушки. Хорошо, найдите пожалуйста имена, которые по написанию очень похожи, но отличаются одной буквой в зависимости от рода.

___КАТЕРИНА
___ЛЕНА
___ВА

___ВГЕНИЯ
___ИНАИДА
___АХАР

___ФИМ
___ВГЕНИЙ
___ЛАТА

- Правильно, это имена Евгения и Евгений. Это имена, которые похожи по написанию, но отличаются одной буквой, Евгения женского рода, имя девочки. А Евгений мужского рода, имя мальчика. Хорошо, справились, и передвигаемся дальше по нашей «лестнице успеха». (ребенок передвигает магнит)

8) Перед Вами ребусы, давайте попробуем их разгадать, Отгадки записываем на индивидуальных карточках, под ребусом.



- Давайте проверим, какие слова у Вас получились? Молодцы, все справились! Передвигаемся дальше?

9) Перед Вами лежат предметные картинки, с изображением сказочных героев, посмотрите, всех ли Вы знаете? (Знайка, Златовласка, Золушка, Емеля, Зевс). Какое слово может быть лишним? (Емеля. Почему? Начинается на букву е)



- Так же, перед Вами карточки со словами, всемогущий, бедная, умный, добродушный, прекрасная, Ваша задача подобрать характеристику для каждого из наших героев, и записать в тетрадь эти словосочетания. Например: (Знайка, он какой? Умный, правильно, записываем!).

- Хорошо, ребята, вы молодцы, но у нас осталась последняя лесенка, и мы с Вами дойдем до поставленной цели. Двигаемся дальше?

10) А сейчас ребята, давайте поработаем в паре, Перед Вами еще одно задание, Нужно составить и записать имена, отчества и фамилия по образцу, так чтоб фамилия, имя и отчество были написаны верно. Приступайте. Записываем в тетради.

Имя	Отчество	Фамилия
Егор	Захар	Емельян
Захар	Емельян	Захар
Зоя	Евгений	Егор

Проверяем: (Егор Захарович Емельянов, Захар Емельянович Захаров, Зоя Евгеньевна Егорова)

11) Ребята, мы прошли сегодня с Вами все ступеньки нашей лесенки, какие же Вы молодцы, мы очень хорошо с Вами потрудились. Я уверена, что Вы запомнили как правильно нужно писать буквы З и Е, и больше ни когда не будете их путать. Ответьте мне, пожалуйста на несколько вопросов.

2. Итог занятия:

- Выполнили ли мы сегодня все запланированные задания? (если нет, то почему?)
- Какую тему мы сегодня изучали? Достигли ли мы цели занятия?
- Ребята у Вас есть своя лесенка успеха, Поставьте пожалуйста себя на ступеньку, оценив как вы поняли эту тему.

- Первая ступенька-мне еще нужно поработать, вторая ступенька все понял, третья ступенька все понял, могу помочь другим, четвертая ступенька вершина успеха

- Молодцы ребята, Вот наш смайлик и дошел до намеченной цели, мы с Вами дотянулись до нашей вершины. А теперь, давайте встанем у своих мест и попрощаемся.

Раз шажок, два шажок.

Шел по лесенки дружок,

А ступеньки высоки,

А шажочки не легки,

Раз шажок, Два шажок,

Отдыхай теперь дружок!

Тема:
оптически
акустически
«М-Н».

Вершина успеха

Все понял, могу помочь
другим.

Все понял

Мне еще надо поработать



Различение
сходных букв и
близких звуков

Цель: Закреплять умения дифференцировать оптически сходных согласных «М-Н» на письме и на слух в слогах, словах, словосочетаниях, предложениях.

- Задачи:**
- учить различать оптически схожие буквы «м-н» на письме.
 - профилактика буквенных замен.
 - пополнять словарный запас у учащихся.
 - совершенствовать навык слогового анализа слов, грамматический строй речи.
 - закрепить умение правильно составлять деформированные предложения

Оборудование: слоговые таблицы, индивидуальные карточки с заданиями, предметные картинки, зашифрованные слова, карандаши (палочки), буквы «м – н», выполненные по трафарету из картона.

Ход занятия:

1. Организационный момент

Здравствуйте, _____ дорогие _____ ребята!

- Прежде чем начать наше занятие, проведем артикуляционную гимнастику для язычка.

1. Артикуляционная гимнастика.

Сказка о веселом язычке.

Ротик - домиком, губы – дверкой. А кто в домике живет?

В домике, живет Весёлый Язычок.

Приоткрыл ротик окно, а на улице темно.

Язычок наш потянулся, широко улыбнулся, (*упражнений «Улыбочка»*).

А потом пошёл гулять, на крылечке загорать (*упражнений «Лопаточка»*).

На крылечке полежал, на качели побежал (*упражнений «Качели»*).

Вверх взлетел он смело... Но пора за дело.

Поспешил к себе во двор, чтобы починить забор (*упражнений «Заборчик»*).

Быстро взялся он за дело, и работ закипела.

Гвозди, молоток и клещи - нужные плотнику вещи.

Молоток стучит «ТУК-ТУК!» Языку он лучший друг (*упражнений «Автомат»*).

Вот и банка с краской рядом. Обновить заборчик надо.

Стала кисточка плясать, наш заборчик не узнать (*упражнений «Маляр»*).

Язычок наш кончил дело. Отдыхать он может смело.

- Я с лошадкой погуляю (*упражнений «Лошадка»*).

-На гармошке ей сыграю (*упражнений «Гармошка»*).

Погоняю я в футбол и забью в ворота гол.

Очень сложная задача – загонять в ворота мячик (*упражнений «Футбол»*).

Солнце скрылось за горой. Язычок пошел домой (*упражнений «Горка»*).

Дверь он запер на замок. Лёг в кроватьку и умолк (*упражнений «Лопаточка»*).

2. Сообщение темы занятия.

ЛОГОПЕД: Ребята к нам в гости пришёл сказочный герой. На доску вывешивается картинка. Ребята должны угадать кто это?

Логопед читает стишок:

А в нашей кладовке

Кто - то живет.

Весь год она сыр

Из кладовки крадет. (*Мышка*)

ЛОГОПЕД: Ребята, а как вы думаете, где живёт мышка?

ДЕТИ: (в норке).

Логопед: Скажите, пожалуйста, как мы назовём нашего сказочного героя?

ДЕТИ: Мышка-Норушка.

Логопед: Правильно. Она к нам на занятие пришла с корзинкой заданий. Давайте ребята попробуем вместе с ней решить все задания.

ДЕТИ: хорошо.

Логопед: Какие первые звуки в слове мышка-Норушка.

ДЕТИ: В слове мышка – «м», а в слове Норушка «н».

Логопед: Ребята давайте произнесем звук «М»

1. Артикуляция звука:

Губы сомкнуты, зубы чуть – чуть разомкнуты, язычок спокойно лежит внизу.

А теперь дадим характеристика звука «М»

Согласный (есть преграда – губы), твердый, мягкий, звонкий.

При произнесении звука [н]:

Кончик языка прижат к верхним зубам, спинка языка опущена. Выдыхаемый воздух проходит через нос.

Голосовые связки работают, горло дрожит (есть голос).

2. Характеристика звука «Н»

звук [Н] — согласный, твердый и мягкий, звонкий.

Логопед: Ребята, как вы думаете на что наши буквы похожи?

ДЕТИ: называют...

3. Знакомство с буквой.

Палочка и палочка,

Между ними галочка.

И теперь понятно всем

Получилась буква «М».

Если палочки мы поменяем получаем буква «Н».

Конструирование букв м – н из карандашей (палочек).

Логопед: Сколько элементов в букве «м» и «н»?

Запись на доске: м – 4 элемента.

Запись на доске: н – 3 элемента

Логопед: Вы уже, наверное, поняли, какие две буквы мы будем сегодня сравнивать?

ДЕТИ: «М-Н».

Логопед: Мышка-Норушка, зашифровала наши буквы. Давайте их расшифруем.

- Сколько элементов в букве м? (4).

- А сколько элементов в букве н? (3).

Логопед: Давайте откроем тетради и приготовимся к письму.

4. Принятие правильной позы для письма:

Я тетрадочку открою

И в наклон скорее положу

Ручку в руки правильно возьму я.

Сяду прямо и красиво

За работу я примусь.

Логопед: Я называю цифры 4 или 3, а вы записываете буквы м или н в тетрадь:

4 3 3 4 4 3 4 3 3 4 4 4 3 4 3 4

Логопед: проверяем задание.

5. Физминутка «Бабочка».

Спал цветок (закрывать глаза)

И вдруг проснулся, (поморгать глазами)

Больше спать не захотел, (руки поднять вверх — вдох.

Посмотреть на руки)

Встрепенулся, потянулся (руки согнуты в стороны — выдох)

Взвился вверх и полетел.

Логопед: хорошо, молодцы.

Логопед: Ощупывание букв м – н, выполненных по трафарету из картона.

- Закройте глаза. Я дам вам трафареты букв, а вы на ощупь определите, что это – м или н?

ДЕТИ: выполняют.

3. Дифференциация букв «м-н» в слогах.

Логопед: На доске мышка – Норушка приготовила нам задание. Давайте прочитаем (чтение слоговых-таблиц).

Логопед: Хорошо, что мы сейчас делали? Учились различать буквы «м-н» в слогах. Для чего мы это делали? (чтобы не путать буквы «м-н»).

ДЕТИ:Слоги.

Логопед: Ещё наша дорогая, мышка очень любит разговаривать. Давайте вместе с ней проговорим чистоговорки с нашими звуками «м-н»:

Му-му-му — я музыку люблю.

Ом-ом-ом – снежный ком.

Мы-мы-мы — мы прошли кусты.

Ми-ми-ми — мишку мы нашли.

Ма-ма-ма — кончилась зима.

На-на-на – посмотрите на меня.

Ан-ан-ан – вот и наш диван.

Не-не-не – шишка на сосне.

Ни-ни-ни – мы пошли одни.

Ин-ин-ин – к нам идёт пингвин.

Но-но-но - мы окрыли окно.

Он-он-он – молока бидон.

Ня-ня-ня –няня моя.

ДЕТИ: повторяют за логопедом.

Логопед: Ребята, назовите слоги которые дают мягкость звукам м и н, а какие твердость.

4. Дифференциация букв «М-Н» на уровне слова.

Логопед: Мышка-Норушка очень спешила к нам на занятие через лес и потеряла буквы в словах что, несла в корзинке. Ребята поможем ей? **Учащиеся:** Да.

Логопед: Раздаст карточки с заданием. Необходимо вставить пропущенную букву «м» или «н».

Ды..., ...ож...ицы, вес...а, ка...ыш, за...ок, ...адя, кра..., ви...т, ко...ар, ...ука.

Логопед: Дополни слоги до слов, следующее задание нашей хитрой мышке - Норушки.

му - (муха, мука, мусор, музыка)

мы - (мышка, мыло, мысль)

мо – (мост, морковь, море)

ма – (Маша, мармелад, маска, мама)

ми – (миска, мир, мишка, миф, Митя)

но - (ножницы, нож, нос)

ни – (нитки, Нина, низко)

на – (наши, начало, настал)

ДЕТИ:проговаривают свои слова.

5. Работа с предложением

Логопед: Прочитайте предложения и выпишите из них сначала слова с буквой «м», потом с буквой «н»:

Михаил собирает хворост. У Мити новый ножик. Мама убирает на кухне мусор. У слона есть хобот.

Никита с Машей встал на лыжи. Жирафы живут на юге, а моржи – на севере. Петух громко кукарекает.

Наступила весна. На подносе лежит мармелад. Мой друг бежит домой.

ДЕТИ: слова с буквой «м» - Михаил, Митя, мама, мусор, Маша, громко, моржи, мармелад, мой, домой.

Слова с буквой «н» - новый, ножик, на кухне, слон, Никита, наступила, весна, на подносе.

6. Итог занятия.

- Какую цель ставили?
- Достигли цели?
- Какая тема занятия была?
- Вернемся к началу урока. Вспомните, какое задание у нас вызвало затруднение?

Я умею

Я научился

Я хочу научиться

Всем спасибо за работу (словесная оценка).

Занятие № 57

Тема: Дифференциация оптически сходных букв. Буквы Х – Ж

Цель: Учить детей выделять «опорные» признаки букв х – ж; соотносить звук с соответствующей буквой.

Задачи: закреплять связь между фонемой – артикулемой – графемой – кинемой;

развивать мелкую моторику, фонематический слух и зрительное восприятие.

Оборудование: предметные картинки, слоговые таблицы, буквы х – ж, изготовленные из наждачной бумаги, пластилин, контуры изображённых предметов, карточки с буквами в неправильном положении, индивидуальные зеркала.

Ход занятия:

1. Логопедическая разминка. (Работа по развитию зрительного восприятия).

- Скажите, у кого на карточке нарисована буква в неправильном положении.

2. Актуализация новых знаний.

а) Показ предметной картинки (хлеб)

- Выделите первый звук в данном слове: [х]
- Охарактеризуйте его: согласный, глухой.
- Рассмотрите артикуляцию данного звука.

Показ второй предметной картинки (жук)

- Выделите первый звук в данном слове: [ж]
- Охарактеризуйте его: согласный, звонкий, шипящий.
- Чем похожи эти звуки? (согласные)
- Чем они отличаются?

б) Соотнесение звука с буквой.

- На что похожа буква х?

Х – забавная игрушка, деревянная вертушка.

Деревянная вертушка – ветру вольному подружка. (Дается картинка с изображением вертушки).

- Какой буквой на письме изображается звук [х]?
- Буквой х.
- Из каких элементов состоит буква х?
- Из двух полуovalов.

Запись на доске: х – 2 элемента.

- На что похожа буква ж?

Стала снежинкою буква Ж,

Солнце её не растопит уже. (Картинка с изображением снежинки).

- Какой буквой на письме изображается буква [ж]?
- Буквой ж.
- Сколько элементов в букве ж? Какие они?

Запись на доске: ж – 3 элемента.

в) Сообщение темы занятия.

- Вы уже, наверное, поняли, какие две буквы мы будем сегодня сравнивать?
- Запишите в тетрадях тему: «Буквы х – ж» и надпись с доски.

3. Конструирование букв х – ж из пластилина.

- Перед вами лежит пластилин. Сейчас вы будете лепить буквы х и ж.
- Сколько элементов в букве х? (2).
- Значит нам понадобятся две части пластилина.
- Скатайте две «колбаски», вылепите из них полуovalы и сложите их в букву х.
- Положите букву на лист, прижмите её.
- Сколько элементов в букве ж? (3).
- Какие? (полуovalы и крючок).
- Вылепите букву из трёх колбасок и положите её на лист, слегка придавив.

Выставка букв. Работы учащихся ставят на наборное полотно.

- Скажите, чьи буквы наиболее похожи?

4. Чтение слоговых таблиц:

жа-ха-жа	ху-жу-жу
хо-жо-жо	жи-хи-хи
жо-хо-жо	ха-ха-жа

Работа в тетрадях.

5. Поэлементарная запись букв х – ж с проговариванием.

6. Зашифровка букв:

- Сколько элементов в букве х? (2).
- А сколько элементов в букве ж? (3).
- Сейчас я буду называть цифры 2 или 3, а вы будете записывать буквы х или ж:

2 3 2 3 3 3 2 3 2 2 2 2

Коллективная проверка задания.

5. Развитие тактильного восприятия. Игра «Назови букву с закрытыми глазами».

6. Работа с деформированным текстом:

- Составьте предложение из данных слов. Запишите их, подчеркните буквы х – ж:

жакет, надел, Жора,
нарисовал, кружок, Михаил,
Женю, папа, хвалит,
Пирожок, на, лежит, тарелке
Горох, склевал, петух

7. Проверка задания.

Слово записывается на доске, дети читают его. Слово закрывается, ученики пишут его по памяти:

Петух, жакетка, жёсть, хрип, храм, жучок, лихо, жало, шах, жаба, жилка, грех, этаж, пляж, мох, пух, рожок.

8. Итог занятия.

Занятие № 58

Тема: Изложение – описание «Сорока» на основе слухового восприятия текста по коллективно составленному плану, опорным словам.

Цель: формировать умение писать изложения по плану, опорным словам, устанавливать последовательность частей в тексте – описании.

Задачи: - Совершенствовать умение составлять план текста;
- Формировать умение группировать предложения в тексте по подтемам; осознание связи

между предложениями;

- Развивать объём слухоречевой памяти.

Оборудование: запись на доске, рассказ Г. Скребицкого, предметная картинка.

Ход занятия:

1. Организационный момент. Постановка учебной цели.

- Отгадайте загадку.
Вертится, стрекочет, весь день хлопочет (сорока). Выставляется картинка.
- Как вы думаете, о ком будет текст?
- *А вы знаете, что слово «сорока» - произошло от слова «сорка»? В переводе со старославянского языка означает «стрекочет, трещит, тархтит». Птица так названа потому, что при пении издаёт стрекочущие звуки.*
- Вспомните фразеологические обороты про сороку.
- Объясните значение фразеологических оборотов:
СОРОКА НА ХВОСТЕ ПРИНЕСЛА – известия, сведения, неизвестно откуда полученные.
ТРЕЩИТ КАК СОРОКА – говорит быстро, громко.

2. Запись числа, темы занятия «Изложения»

3. Знакомство с текстом. Определение признаков текста.

Выразительное чтение текста учителем – логопедом.

Сорока – красивая птица. У неё есть прозвище – белобока. И правда, по бокам пёрышки у неё совсем белые. А вот голова, крылья и хвост чёрные, как у вороны. Очень красив у сороки хвост – длинный, прямой, будто стрела. И перья в нём не просто чёрные, а с зеленоватым отливом.

Нарядная птица сорока. (Г.Скребицкий.)

- Докажите, что это текст.
- Определите тип текста. (*Текст – описание.*) Почему?
- Определите тему текста. (*Рассказ о сороке.*)
- Определите главную мысль текста. (*Описание птицы.*)
- Прочитайте заголовки. Выберите один, наиболее соответствующий этому тексту.

На доске:

Почему сороку зовут «белобока»?

Что натворила сорока?

Нарядная птица.

- Запишите заголовок текста.

4. Беседа по содержанию. Составление плана текста.

- Сколько частей можно выделить в тексте? (*Три.*)
- Составим план текста.
- Послушайте первую часть рассказа.
- С чего автор начинает описание? (*С общего признака – внешнего вида.*)
- Сколько предложений в этой части?
- Предложите название этой части. (*Красивая птица.*) Запись на доске.
- Послушайте вторую часть текста.
- Что содержит эта часть рассказа? (*признак частей предмета.*)
- Перечислите по порядку, что описывается во второй части? (*бока, голова, крылья, хвост.*) Записывается на доске в план.
- Предложите название второй части. (*Сорока – белобока.*) Запись на доске.
- Почему автор называет сороку – «белобока»? (*по бокам пёрышки совсем белые*) Запись опорных слов на доске.
- Как окрашены голова, крылья, хвост? (*Чёрные, как у вороны.*) Запись опорных слов на доске.
- С чем сравнивается хвост птицы? (*Со стрелой.*)
- Послушайте описание хвоста сороки.
Очень красив у сороки хвост – длинный, прямой, будто стрела. И перья в нём не просто чёрные, а с зеленоватым отливом.
- Назовите опорные слова. (*Длинный, будто стрела, с зеленоватым отливом.*)
- Послушайте третью часть рассказа.
- Сколько предложений в этой части.
- Как вы думаете, автору нравится эта птица? Повторите предложение. В котором заключается основная мысль. (*Нарядная птица сорока.*)
- Предложите название этой части. (*Нарядная птица.*) Запись на доске.
- Прочитайте план описания сороки.

Образец записи на доске.

Нарядная птица (картинка.)

План.

1. Красивая птица.
2. Сорока- белобока бока, совсем белые
Голова, крылья, хвост чёрные, как у вороны
Хвост длинный, будто стрела,
с зеленоватым отливом.
3. Нарядная птица.

Сорока – она, у неё, птица.

5. Физкультминутка.

6. Устный пересказ текста по плану, опорным словам.

Послушайте рассказ.

- По плану, опорным словам перескажите текст. (1 – 2 ученика.)

7. Лексико – орфографическая подготовка. Языковые средства связи.

- Объясните, почему слова «сорока», «ворона», «голова» пишутся с гласной буквой О?
- Каким знаком препинания выделяются сравнения в тексте?
- Прочитайте сравнения. (*Чёрные, как у вороны; длинный, будто стрела*)
- Назовите опорное слово с удвоенной согласной. (*Длинный.*)
- Обратите внимание на правописание словосочетания «*с зеленоватым отливом*»
- Какие слова можно употребить в рассказе, чтобы не повторялось слово «сорока»? (Сорока – у неё, она, птица.) Синонимы записываются на доске.

8. Запись текста. Оказывается индивидуальная помощь.

- Как при письме выделить части?

9. Самопроверка изложения.

- Проверьте, как оформлена каждая часть текста.
- Проверьте, правописание опорных слов.
- Найдите и запишите пословицы или поговорки о сороке.

Занятие № 59

Тема: Устное сочинение. «Как белка спасла зайчика». Составление рассказа по серии картинок с использованием вопросного плана.

Цель: формировать умения составлять полный ответ на вопрос, учитывая связь предложений в тексте.

Задачи:

- учить определять и раскрывать тему текста,
- составлять связное высказывание,
- использовать разнообразные языковые средства;
- совершенствовать навыки фонематического синтеза слов.

Оборудование: серия картинок «Как белка спасла зайчика», запись на доске.

Ход занятия:

1. Организационный момент.

1. Отгадайте слова по звукам:

[Л´], потом [И], потом [С´], потом [И], потом [Ц], потом [А].
(ЛИСИЦА).

[З], потом [А], потом [Й´], потом [Ч´], потом [И], потом [К].
(ЗАЙЧИК).

[Б´], потом [Э], потом [Л], потом [К], потом [А].
(БЕЛКА).

Повторите слова. Это – герои рассказа.

Сообщение темы занятия, запись в рабочие тетради.

Будем составлять рассказ, героями которого, будут зайчик, белка и лисица.

Работа с серией сюжетных картинок.

Логопед выставляет серию сюжетных картинок, предлагает ученикам рассмотреть их (приложение 1).

Установление правильной последовательности событий.

- Расположите данные картинки в правильной последовательности.

После установления правильной последовательности событий на доске материал расположен так:

2. Работа над структурой устного сочинения.

Чтение вопросов сначала учителем – логопедом, затем вопросы читают вслух 1 – 2 ученика.

- Что главное в рассказе?

- Предложите название рассказа. (Как белка спасла зайчика.)
- Ответим на каждый вопрос полным предложением или предложениями, и у нас получится рассказ.
- Прочитайте вопросы к первой картинке. Составьте по первой картинке предложения.

Под кустом сидел зайчик. Он грыз веточку и не смотрел по сторонам.

- Прочитайте вопросы ко второй картинке. Составьте по второй картинке предложения.

Заметила зайца хитрая лисица. Она стала тихонько подкрадываться к зайчику.

- Прочитайте вопросы к третьей картинке. Составьте по третьей картинке предложения.

На елке сидела белка и грызла шишку. Она заметила хитрую лисицу и решила спасти зайчика. Белка бросила шишку прямо лисице в лоб. Лисица испугалась и бросилась наутек. Так белка спасла зайчика.

- Объясните значение слов, подберите к указанным словам близкие по значению слова:

Заметила, хитрая лисица, тихонько подкрадываться, спасти, испугалась, бросилась наутек.

3. Физкультминутка.

Зайцу холодно сидеть,
Нужно лапочки погреть.
Лапки вверх, лапки вниз,
На носочки подтянись.
Лапки ставим на бочок.
На носочках скок – скок – скок,
А затем вприсядку,
Чтоб не мерзли лапки.

4. Устное составление рассказа с опорой на вопросы и картинки.

5. Коллективное составление предложений – ответов на вопросы с опорой на последовательность картинок.

Обращать внимание на смысловую связь между предложениями, на плавный переход от одной части рассказа к другой.

6. Самостоятельное устное сочинение. Рассказывают 2 – 3 ученика. Логопед указывает на последовательность вопросов, картинок, редактирует высказывания обучающихся.

7. Запись текста в тетрадь

2.Задание на дом. Нарисовать картинки к рассказу, пересказать рассказ маме, папе или другим членам семьи.

3. Итог занятия.

- Получился ли рассказ «Как белка спасла зайчика»?
- Что помогло вам составить рассказ?
- Какое задание было самым трудным?
- Какое задание было самым интересным?

Занятие № 60

Тема: Составление рассказа по опорным словам и картинкам. «Зима»

Цель: Формирование умения определять и раскрывать тему текста

Задачи:

- составлять связное высказывание по опорным словам, словосочетаниям, используя разнообразные языковые средства;
- расширять словарный запас на материале группы родственных слов;
- развивать навык фонематического синтеза в процессе упражнений по звуковому анализу и синтезу слов.

Оборудование: сюжетные картинки для рассказа «Зима».

Ход занятия:

1.Организационный момент.

- Составьте слова из букв, данных в разбивку.

«З»,- «М»,- «А»,- «И».

«Т»,- «О»,- «К»,-«А», «К».

«Р»,- «О»,- «Г»,-«К»,- «А».

«Н»,-«К»,- «И», «С»,-«А».

- О каком времени года мы будем сегодня говорить?

2. Словарная работа. Подбор родственных , однокоренных слов.

- Отгадайте «заколдованные » слова, вставьте в слово корень – СНЕГ- или - СНЕЖ-, прочитайте получившееся слово. Объясните значение слова.

Запись на доске:

- СНЕГ -	- СНЕЖ-
...ОХОД	ПОД...НИК
...ОКАТ	...КИ
...ИРЬ	...НЬИ
...ОТАЯНИЕ	БЕЛО...НЬИ
...ОЧИСТИТЕЛЬ	...ИНКА

...ОВИК	...ОК
...УРОЧКА	ЗА...ЕННЫЙ

Образец объяснения лексического значения слова:

СНЕГОТАЯНИЕ – это явление природы, когда тает снег.

ПОДСНЕЖНИК – это весенний цветок, который цветёт тогда, когда ещё только начинает таять снег.

3. Работа над структурой устного сочинения.

На доске записаны опорные слова, словосочетания:

1. зима, снег.
2. пушистое снежное одеяло.
3. тепло, шубы, шапки, шарфы, варежки.
4. играют в снежки, слепить снеговика.
5. поменьше, друг на друга, пластилин, глаза, воткнули, надели, смешной.
6. весело, горка, лыжи, санки.

Чтение опорных слов, словосочетаний сначала учителем- логопедом, затем читают вслух 2- 3- ученика.

- Что главное в рассказе?
- Предложите название рассказа. (Зимние забавы.)
- Составьте предложения с опорными словами.
- Почитайте первые опорные слова. Составьте по первой картинке предложения. «зима» *Наступила холодная зима. Земля покрылась снегом.*

Выставляется вторая картинка «Лес в снегу.»

- Прочитайте опорное слово словосочетание для второго предложения. Составьте по второй картинке предложения. *Деревья и кусты укутаны пушистым снежным одеялом.*

Логопед выставляет третью картинку «Дети во дворе.»

- Прочтите опорные слова под номером три. Составьте по третьей картинке предложения. *Дети вышли на прогулку. Они тепло одеты. На них тёплые шапки, шубы, шарфы, варежки.*

Логопед выставляет четвёртую картинку. «Дети на поляне.»

- Прочитайте опорные словосочетания под номером четыре. Составьте по четвёртой картинке предложения. *Сначала ребята пошли на полянку. Одни стали играть в снежки, другие решили слепить снеговика.*

4. Физкультминутка.

- Давайте и мы немного отдохнём и поиграем в снежки.

Носом - вдох, а выдох- ртом	Мы теперь метатели.
Дыши глубже. А потом	Бьём по неприятелю!
Марш на месте, не спеша.	Размахнись рукой, бросок!
Как погода хороша!	Прямо в цель летит снежок!
Не боимся мы пороши-	Мы шагаем по сугробам,
Ловим снег, хлопок в ладоши!	По сугробам крутолобым.
Руки в стороны, по швам-	Поднимай повыше ногу,
Снега хватит нам и вам...	Проложи другим дорогу.

Логопед выставляет пятую картинку «Смешной снеговик»

- Прочитайте опорные слова под номером пять. Составьте по пятой картинке предложения. *Серёжа и Миша уже приготовили большой ком снега. Алёна и Катя катят ком поменьше. Они поставили их друг на друга. Потом из пластилина Валя сделала глаза, воткнула вместо носа морковку. Надела на голову ведро. Получился смешной снеговик.*

Логопед выставляет шестую картинку. «Дети на горке.»

- Прочитайте опорные слова под номером шесть Составьте по шестой картинке предложения. *Потом ребята пошли на горку. Как весело кататься с горки на лыжах и санках!*

5. Устное составление рассказа, используя опорные слова, словосочетания и картинки.

Коллективное составление предложений, используя опорные слова, словосочетания, последовательность картинок. Обращать внимание на смысловую связь между предложениями, на плавный переход от одной части рассказа к другой. Самостоятельное устное сочинение. Рассказывают 2- 3 ученика. Запись в тетрадь.

6. Итог занятия.

- Получился ли рассказ «Зимние забавы?»
- Что вы использовали для составления рассказа.

Занятие № 61

Тема: Сочинение. **МОЯ СЕМЬЯ** Составление рассказа по вопросам.

Цель: формировать умение составлять полный ответ на вопрос, учитывая связь заголовка с темой текста;

- Задачи:**
- развивать фонематический анализ слов в процессе упражнений по звуковому анализу и синтезу слов;
 - воспитывать уважительное отношение к семье, школе.

Оборудование: запись на доске.

Ход занятия:

1. Организационный момент.

- Сядет тот, кто определит последовательность звуков в слове.

МАМА – (М), (А), (М), (А)

БРАТ – (Б), (Р), (А), (Т)

ШКОЛА – (Ш), (К), (О), (Л), (А)

УЧИТЕЛЬ – (У), (Ч), (И), (Т), (Е), (ЛЬ)

БАБУШКА – (Б), (А), (Б), (У), (Ш), (К), (А)

УРОК – (У), (Р), (О), (К)

2. Сообщение темы занятия.

- Сегодня мы будем составлять рассказ о семье и о школе. Чтобы рассказы получились полными. Будем придерживаться плана, составленного в форме вопросов.

3. Составление рассказа «Моя семья».

- Чти своего отца и свою мать - так учит древняя мудрость. Знай свой род, своих предков, родственников. Цени свой дом, свой сад, свой двор, свою деревню, свой город, свои родные места. Расскажи о своей семье.

Вопросы записаны на доске.

1. Как тебя зовут?
2. В каком городе ты живёшь?
3. Какая ваша семья?
4. Как зовут маму (имя, отчество)?
5. Как зовут папу (имя, отчество)?
6. Кем работают твои родители?
7. Как ты помогаешь своим родителям?
8. Чем любишь заниматься дома?

Чтение вопросов сначала учителем – логопедом, затем вопросы читают вслух 1-2 ученика.

- Что главное в рассказе?
- Предложите название рассказа. (Моя семья.)
- Сколько записано вопросов на доске? Сколько ответов предложений необходимо составить?
- Ответьте на каждый вопрос полным предложением, и у вас получится рассказ.
- Учащиеся устно составляют полные ответы на вопросы. Учитель- логопед редактирует. Отвечают 2-3 ученика.
- Ребята, получился ли у вас рассказ «Моя семья»?

4. Физкультминутка.

ДРУЖБА.

Дружат в нашей группе	Пальцы обеих рук соединяются в замок.
Девочки и мальчики.	
Мы с тобой подружим	Ритмичное касание пальцев обеих рук
Маленькие пальчики	
Раз, два, три, четыре, пять	Поочерёдное касание пальцев на обеих руках
	начиная с мизинца.
Начинай считать опять:	Руки вниз, встряхнуть кистями.
Раз, два, три, четыре, пять	Поочерёдное касание пальцев на обеих руках, начиная с большого.
Мы закончили считать.	

5. Составление рассказа «В школе».

Вопросы записаны на доске:

1. Как тебя зовут?
2. В какой школе, в каком классе ты учишься?
3. Как зовут твою учительницу?
4. Какой твой класс?
5. Какие уроки тебе нравятся?
6. Какой твой любимый предмет?

Чтение вопросов сначала учителем- логопедом, затем вопросы читают вслух 1-2 ученика.

- Что главное в рассказе?

- Предложите название рассказа. (В школе.)
- Подберите слова, которые сочетаются со словом и отвечают на вопрос:

УЧИТЕЛЬ (КАКОЙ?): *молодой, новый, опытный, строгий, любимый, школьный, сельский дежурный и т. д.,*
КЛАСС (КАКОЙ?): *начальный, старший, младший, дружный, трудный, выпускной, просторный, чистый, светлый и т. д.*

- Сколько записано вопросов на доске? Сколько ответов- предложений нужно составить?
- Ответьте на каждый вопрос полным предложением, и у вас получится рассказ. Учащиеся устно составляют полные ответы на вопросы. Учитель- логопед редактирует. Отвечают 2-3 ученика. Записывают в тетрадь самостоятельно.

6.Итог занятия.

- Чему учились на занятии?
- Что использовали для составления рассказов?

Занятие № 62

Тема: Изложение – повествование по памяти «Умная галка» Свободный диктант.

Цель: формирование умения писать изложение по памяти.

Задачи:

- устанавливать последовательность частей в тексте;
- учить точно, употреблять слова в речи;
- развивать объём слухоречевой памяти.

Оборудование: запись на доске, рассказ Л. Н. Толстого «Умная галка».

Ход занятия:

1.Организационный момент. Беседа – повторение.

1. Сядет тот, кто правильно ответит на вопрос:

- Какие вы знаете типы текстов?
- Каково содержание текста – повествования?
- Как строится текст – повествование?
- Что такое изложение?

2.Запись числа, темы занятия «Изложение»

3.Знакомство с текстом. Определение признаков текста.

НА ДОСКЕ:

УМНАЯ ГАЛКА.

Захотела галка пить.

Заметила она на столе кувшин с водой. В кувшине было мало воды. Галка не могла достать её.

Тогда галка стала кидать в кувшин камешки. Вода в кувшине поднялась.

Галка смогла напиться. (По Л. Толстому.)

Выразительное чтение текста учителем – логопедом.

- Докажите, что это текст?
- Определите тип текста. (*Текст – повествование.*) Объясните свой ответ.
- Определите тему текста. (*Рассказ о галке.*)
- Определите основную мысль текста. (*Как галка сумела попить воды.*)
- Прочитайте название текста. Почему автор дал рассказу такой заголовок? (*Запись заголовка текста в тетрадь.*)

4.Анализ содержания и структуры текста.

- Сколько в этом тексте частей? Объясните свой ответ.
- Прочитайте первую часть рассказа - начало действия.
- Сколько предложений в первой части текста?
- Что захотела сделать галка?
- Почему она не смогла сразу попить?
- Прочитайте развитие действия – вторую часть текста?
- Сколько предложений во второй части рассказа?
- Какой выход нашла галка?
- Как называется главная часть повествовательного текста? (*Кульминация.*) Прочитайте кульминацию рассказа.
- Сколько предложений в третьей части текста?
- Прочитайте конец действия, итог рассказа.
- Как вы оцениваете поведение этой птицы?

5.Физкультминутка.

6.Запись текста в процессе коллективной работы.

Коллективная работа строится последовательно по частям рассказа:

1. хоровое (орфографическое, по слогам) чтение части текста;
2. краткий орфографический разбор слов;
3. Назовите трудное для написания слово (слова). (Объяснение, краткий орфографический разбор слов.)
4. Запись части по памяти. (Учитель – логопед закрывает текст.)
5. Запишите предложение (предложения) так, как запомнили (самостоятельно).

7.Самопроверка.

Учитель открывает текст.

- Внимательно прочитайте текст (по слогам). Проверьте, не пропущено ли что-то главное. (Учитель – логопед оказывает индивидуальную помощь).

8.Итог занятия.

- Что такое изложение?
- Каковы особенности текста – повествования?
- Как строится повествовательный текст?
- Повторить признаки повествовательного текста;